



catálogo 2016 v.3 - validez hasta el 15/01/2017



Maquinaria y herramientas
para trabajar la madera

Índice

CEPILLOS REGRUESOS 3		MINI COMBINADA 5		
	COMBINADAS 6 OPERACIONES 6			
SIERRAS CINTA 9		SIERRAS DE OBRA Y SIERRAS CIRCULARES 12		
	SIERRAS CIRCULARES / ESCUADRADORAS 15			
TORNOS 17		ACCESORIOS PARA TORNOS 23		
	ACCESORIOS VARIOS 29	GUBIAS 32		
LIJADORAS 37		AFILADORA / CALADORA 43	AFILADORA AL AGUA 44	
TALADROS DE COLUMNA 45		FRESADORA / REGRUESADORAS 46		BANCOS DE MONTAJE Y LIJADORA DE DISCO 47
SOPORTES PARA MADERA Y ALUMINIO 48	ASPIRADORES 49		UTILLAJE Y COMPLEMENTOS 51	

CEPILLO REGRUESO MBY 250/3

Hobby series

Máquina combinada de dos operaciones: cepilladora y regruesadora. Permite un perfecto acabado de la madera. Fabricada en fundición de aluminio. Equipada con toma de aspiración. Guía paralela inclinable e interruptor de seguridad.

CEPILLO REGRUESO MBY 10

Craft series

Cepillo regrueso de 250 mm con aspirador integrado. Mesa abatible para la función regrueso. Mesas del cepillo equipadas con labios reductores de ruido. Saco del aspirador de fácil acceso que permite un cómodo cambio. Mesas en fundición de aluminio para un mejor cepillado. Guía cepilladora inclinable. Desconexión del avance regrueso independiente.

MBY 250/3



● Boca de aspiración en función regrueso



● Protección cepilladora



● Boca aspiración función cepillo

MBY 10



● Guía regulable



● Aspiración incorporada

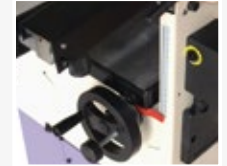

● Embrague avance regrueso

Características

MOTOR: 1.500 W / 240 V / DC

ROTACIÓN DISCO: 8.500 r.p.m

Nº DE CUCHILLAS: 2 cuchillas

LONGITUD MESAS CEPILLAR: 920 x 254 mm

MEDIDAS MESA REGRUESAR: 254 x 380 mm

MIN. / MAX. PIEZAA REGRUESAR: 5 - 120 mm

ANCHO CEPILLO: 254 mm

ALTURA DE REGRUESO: 120 mm

VELOCIDAD AVANCE: 6 metros / minuto

Características

MOTOR: 2 Hp / 240 V / AC

ANCHO MÁXIMO A CEPILLAR: 254 mm

PASADA MÁXIMA REGRUESO: 2 mm

ALTURA MÁXIMA A REGRUESAR: 160 mm

Nº DE CUCHILLAS: 2 cuchillas

VELOCIDAD DE ROTACIÓN: 6.700 r.p.m

MEDIDAS GUÍA CEPILLAR: 610 x 127 mm



INCLINACIÓN GUÍA CEPILLAR: 90° - 135°



DIÁMETRO BOCA ASPIRACIÓN: 76 mm

MEDIDAS MESA CEPILLO: 1.050 x 260 mm

MEDIDAS MESA REGRUESO: 480 x 254 mm



 DC corriente continua motor escobillas	 NETO • BRUTO 33 Kg 38 Kg	 DIMENSIONES largo: 1.027 mm ancho: 508 mm alto: 433 mm
Hobby series 2 años de garantía	LOMBARTE Craft	
Destinado a: particulares, bricolaje Uso máximo: 300 horas anuales		
450€		

 AC corriente alterna motor inducción	 NETO • BRUTO 91 Kg 98 Kg	 DIMENSIONES largo: 1.160 mm ancho: 590 mm alto: 600 mm
Craft series 2 años de garantía	LOMBARTE GROUP	
Destinado a: pequeños talleres, artesanos, escuelas Uso máximo: 1.000 horas anuales		
899€		

Accesorios

Juego de 2 cuchillas
MBY 250/3

60€

Juego de 2 cuchillas
MBY 10

60€

Báse móvil BM 300
MBY 10

99€

CEPILLO REGRUESO C2-260 **Craft series**

CEPILLO REGRUESO CRT 310 **Craft series**

Combinada con cepillo regrueso y taladro de uso industrial fabricadas en fundición gris. Mesa de regruesar soportada por husillo central. Bancada de cepillar en oxicorte. Guía de aluminio inclinable 0-45°. Ambas mesas se levantan para la función de regruesado. Bloqueo de seguridad, interruptor de seguridad y paro de emergencia. Portacuchillas de 75 mm de diámetro.



*Opcional para C2-260

Pie de taladrar

299 €



• Posición regruesadora levantando las mesas de cepillar.



• Equipada con bocas de aspiración.



• Portabrocas tipo Wescott.

Características

MOTOR: 2 Hp / 240 V / AC

ROTACIÓN: 4.000 r.p.m

Nº DE CUCHILLAS: 3 cuchillas

MESA CEPILLO: 250 x 1.050 mm

MESA REGRUESO: 250 x 600 mm

ANCHO MÁX.A CEPILLAR / REGRUESAR: 250 mm

ALTURA MÁXIMA A REGRUESAR: 180 mm

Mortajadora

MESA: 160 x 368 mm

PORTABROCAS: Tipo Wescott 0 -16 mm

RECORRIDOS X-Y-Z: 85 x 85 x 140 mm

Características

MOTOR: 3 Hp / 400 V 3 Ph. AC

ROTACIÓN: 4.000 r.p.m

Nº DE CUCHILLAS: 4 cuchillas

MESA CEPILLO: 310 x 1.600 mm

MESA REGRUESO: 310 x 750 mm

ANCHO MÁX.A CEPILLAR / REGRUESAR: 310 mm

ALTURA MÁXIMA A REGRUESAR: 220 mm

Mortajadora

MESA: 200 x 460 mm

PORTABROCAS: Tipo Wescott 0 -16 mm

RECORRIDOS X-Y-Z: 130 x 110 x 170 mm



AC

corriente alterna
motor inducción



NETO BRUTO

148 Kg 195 Kg



DIMENSIONES

largo: 1.150 mm
ancho: 530 mm
alto: 950 mm

Craft series

2 años de garantía

LOMBARTE GROUP

Destinado a: pequeños talleres,
artesanos, escuelas
Uso máximo: 1.000 horas anuales

1.190€



AC

corriente alterna
motor inducción



NETO BRUTO

460 Kg 480 Kg



DIMENSIONES

largo: 1.680 mm
ancho: 640 mm
alto: 970 mm

Craft series

2 años de garantía

LOMBARTE GROUP

Destinado a: pequeños talleres,
artesanos, escuelas
Uso máximo: 1.000 horas anuales

2.250€

Accesorios

Juego de 3 cuchillas C2-260

90 €

Juego de 4 cuchillas CRT 310

120 €

PACK CONFORT

Incluye aspirador DC 120

450 €

Báse móvil BM 300

99 €

Juego de 6 brocas

90 €

MINI COMBINADA K 150

Hobby series

Mini combinada de sobremesa. Extremadamente compacta. 925 mm de largo x 475 mm de ancho x 250 mm de alto. Equipada con un motor de 1 Hp (750 W) monofase.



* Base para K 150 opcional



● Tupi fresador con guía de protección



● Sierra circular + carro escuadrar



● Selector mecánico función



● Pie de taladrar con regulación X-Y-Z

Características

MOTOR: 1 Hp / 240 V / AC

Función cepilladora

MESA: 154 mm (ancho) x 620 mm (largo)

CUCHILLAS: 2 a 6.000 r.p.m

VELOCIDAD DE AVANCE: 7 metros / minuto

Función regruesadora

ANCHO MESA: 154 mm

ALTURA MÁXIMA: 100 mm

REBAJE MÁXIMO: 2 mm

VELOCIDAD DE AVANCE: 7 metros / minuto

Función taladro

Acepta brocas de mango 6, 8, 10 y 12 mm (con adaptador)

MEDIDAS MESA: 260 mm x 125 mm

RECORRIDO: X 45 x Y 60 x Z 95 mm

Función sierra circular

DIÁMETRO SIERRA: 200 mm

ALTURA MÁX. DE CORTE: 60 mm

MEDIDAS MESA: 620 mm x 325 mm

ROTACIÓN SIERRA: 4.200 r.p.m

RECORRIDO CARRO: 500 r.p.m

Función Tupi

Acepta fresas de mango 6, 8, y 12 mm (con adaptador)

RECORRIDO VERTICAL: 42 mm

ROTACIÓN: 9.000 r.p.m

Accesorios

Juego 6 fresas M12. Fabricadas en metal duro **65 €**

Estuche Alubox 35. Fresas perfiladas con mango de 8 mm **125 €**

Juego de 2 cuchillas K 150 **60 €**

Broca de 6 mm **25 €**

Broca de 8 mm **25 €**

Base para K 150 **60 €**

VISUALIZAR VIDEO:
Escanear con el Smartphone el código QR o acceder a www.lombartegroup.com



AC
corriente alterna
motor inducción



NETO • BRUTO
44 Kg 48 Kg



DIMENSIONES
largo: 925 mm
ancho: 475 mm
alto: 250 mm

Hobby series



Destinado a: particulares, bricolaje
Uso máximo: 300 horas anuales

LOMBARTE
GROUP

975 €

COMBINADA 6 OPERACIONES COMBI 200 SC

Craft series

Máquina combinada de seis operaciones especialmente diseñada para trabajos de bricolaje en madera. Fabricada en fundición, permite realizar trabajos en madera maciza con total seguridad. Función cepillo+regrueso: permite el cepillado y regrueso de tablas de 200 mm de ancho por 90 mm de altura. Ideal para montantes de puertas o ventanas. Función taladro: permite hacer regatas/mortajas con broca de 10 mm. Función sierra circular+escuadradora: podemos cortar tablones por testa hasta 80 mm de grueso y tableros de aglomerado de 800 x 800 mm. Función tupi horizontal: equipado con un cabezal de 80 x 40 x 20 mm, permite realizar galces y rebajes hasta 40 mm.



• Tupi horizontal. Permite realizar galces y rebajes



• Regruesadora con capacidad hasta 90 mm (altura)



• Taladro mortajador acepta brocas desde 6 hasta 12 mm (con casquillos / suministrados de serie)



• Protector de la mesa. En función sierra circular permite el escuadrado de tableros de 1200 x 600 mm



• Altura de corte hasta 80 mm



• Permite el corte por testa

Características

Función cepilladora

ANCHO CEPILLADO: 200 mm

MEDIDAS DE LA MESA LARGO: 750 mm

CUCHILLAS: 3 cuchillas

Función regruesadora

ANCHO REGRUESADO: 200 mm

MEDIDAS DE LA MESA: 210 x 550 mm

REBAJE MÁXIMO: 3 mm

VELOCIDAD DE AVANCE: 6,5 metros / minuto

ALTURA MÁX. REGRUESO: 90 mm

Función Tupi

DIÁMETRO EJE: 20 mm / horizontal

DIÁMETRO MÁX. FRESA: 90 mm

Función sierra circular

CAPACIDAD DE CORTE: 800 mm

ANCHO DE CORTE: 270 mm

ALTURA DE CORTE: 80 mm

DIÁMETRO DISCO: 250 mm

Función mortajadora

DIÁMETRO BROCAS: 6 - 16 mm

MEDIDAS DE LA MESA: 160 x 280 mm

General

MOTORES: 2 Hp 240 V / AC

Accesorios

Juego de 3 cuchillas HSS para COMBI 200 SC

90 €

Cabezal LOMB2

190 €

Juego brocas derecha

90 €

Disco 250 mm 20Z madera maciza

30 €

Disco 250 mm 40Z tableros

50 €

Disco 250 mm 80Z tableros recubiertos

80 €

VISUALIZAR VIDEO:
Escanear con el Smartphone el código QR o acceder a www.lombartegroup.com



AC
corriente alterna
motor inducción



NETO • BRUTO
145 Kg 175 Kg



DIMENSIONES
largo: 1.400 mm
ancho: 1.150 mm
alto: 800 mm

Craft series

2 años de garantía

Destinado a: pequeños talleres, artesanos, escuelas
Uso máximo: 1.000 horas anuales

LOMBARTE GROUP

1.299 €

COMBINADA 6 OPERACIONES COMBI 260 VSN

Craft series

Máquina combinada de seis operaciones, especialmente diseñada para trabajos de bricolaje en madera. Fabricada en fundición, permite realizar trabajos en madera maciza con total seguridad. Dos motores: motor principal de 3 Hp y motor auxiliar para el tupi de 1200 W. Función cepillo + regrueso: permite el cepillado y regrueso de tablas de 260 mm de ancho por 130 mm de altura. Ideal para montantes de puertas, ventanas, etc. Función taladro: equipado con portabrocas de llave. Acepta brocas hasta 16 mm. Función sierra circular + escuadradora: equipada con bandera articulada, permite un largo corte hasta 600 mm. Al estar las mesas al mismo nivel, permite asimismo el corte por guía hasta 300 mm. Función tupi: permite trabajar con fresas de mango 8 mm mediante adaptador o con cabezal de cuchillas de 40 mm. También permite el uso de fresas hasta 90 mm de diámetro.

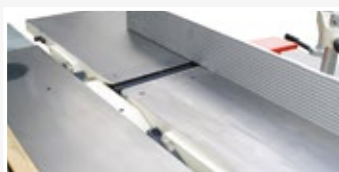

• Mesas cepilladora en fundición, guía cepillar inclinable



• Sierra circular regulable en altura, carro bandera articulado



• Función regruesadora levantando mesas de cepillar, bloqueo de seguridad



• Taladro equipado con portabrocas de llave

Características

Función cepilladora

ANCHO CEPILLADO: 260 mm

MEDIDAS DE LA MESA LARGO: 900 mm

CUCHILLAS: 3 cuchillas

Función regruesadora

ANCHO REGRUESADO: 250 mm

MEDIDAS DE LA MESA: 250 x 600 mm

REBAJE MÁXIMO: 3 mm

VELOCIDAD DE AVANCE: 8 metros / minuto

ALTURA MÁX. REGRUESO: 130 mm

Función Tupi

DIÁMETRO EJE: 30 mm

DIÁMETRO MÁX. FRESA: 90 mm

Función sierra circular

CAPACIDAD DE CORTE: 600 mm

ANCHO DE CORTE: 270 mm

ALTURA DE CORTE: 80 mm

DIÁMETRO DISCO: 250 mm

Función mortajadora

DIÁMETRO BROCAS: 3 - 16 mm

MEDIDAS DE LA MESA: 210 x 360 mm

General

MOTORES:

Motor principal 3 Hp / AC / 240V

Motor tupi 1200 W / DC / 240 V

Accesorios

Juego de 3 cuchillas HSS para COMBI 260 VSN

90 €

Cabezal LOMB1

190€

Juego brocas derecha

90€

Disco 250 mm 20Z madera maciza

30€

Disco 250 mm 40Z tableros

50€

Disco 250 mm 80Z tableros recubiertos

80€

Adaptador fresas mango + pinza M8

125€

Set 35 fresas mango Alubox 35

125€

VISUALIZAR VIDEO:
Escanear con el Smartphone el código QR o acceder a www.lombartegroup.com



AC

corriente alterna
motor inducción
*Motor principal



DC

corriente continua
motor escobillas
*Motor tupi



NETO BRUTO
235 Kg 280 Kg



DIMENSIONES
largo: 1.130 mm
ancho: 950 mm
alto: 1.080 mm

Craft series



Destinado a: pequeños talleres, artesanos, escuelas
Uso máximo: 1.000 horas anuales

LOMBARTE GROUP

1.999 €

COMBINADA 6 OPERACIONES K 260

Craft series

Máquina equipada con tres motores independientes de 3 Hp. 240 V 1 Ph. Incisor con regulación exterior. Sierra inclinable a 45°. Escuadradora largo corte 1250 mm. Carro de escuadrar de aluminio, incisor, disco inclinable a 45°. (Bajo pedido puede suministrarse la máquina en dos bloques de 800 mm cada uno para pasos de puerta estándar). Medidas de trabajo: 2.500 x 2.500 x 1.200 mm. Potencia máxima absorbida 2.2 Kw (sin aspirador) / 4 Kw con aspirador. Ruido: 80 db. Diseño compacto, inmejorable relación calidad-precio. Ideal para pequeños talleres y artesanos.



● Pie de taladrar con regulación X Y Z



● Función regreuso levantando mesas de cepillar



● Guía cepillar inclinable



● Sierra circular inclinable 0 - 45°

Características

Función cepilladora

ANCHO CEPILLADO: 250 mm

LARGO MESA: 250 mm x 1.085 mm

CUCHILLAS: 3 cuchillas

Función regresadora

ANCHO REGRESADO: 250 mm

MEDIDAS DE LA MESA: 250 x 600 mm

REBAJE MÁXIMO: 6 mm

VELOCIDAD DE AVANCE: 8 metros / minuto

ALTURA MÁX. REGRUESO: 180 mm

Función mortajadora

DIÁMETRO BROCAS: 6 - 16 mm

MEDIDAS DE LA MESA: 161 x 368 mm

Función sierra circular

CAPACIDAD DE CORTE: 1.250 mm

ANCHO DE CORTE: 500 mm

ALTURA DE CORTE: 65 mm

DIÁMETRO DISCO: 250 mm

DIÁMETRO INCISOR: 90 mm

Función tupi

DIÁMETRO EJE: 30 mm

DIÁMETRO MÁX. FRESA: 140 mm

RECORRIDO EJE: 130 mm

VELOCIDADES: 3 (3.500/5.500/7.000 r.p.m)

General

MOTORES:

3 motores de 3 Hp / AC / 240V

Accesorios

Juego de 3 cuchillas HSS para COMBI 260 VSN

90€

PACK CONFORT DC 120

450€

Cabezal LOMB1

190€

Juego brocas

90€

Disco 250 mm 20Z madera maciza

30€

Disco 250 mm 40Z tableros

50€

Disco 250 mm 80Z tableros recubiertos

80€

Adaptador fresas mango + pinza M8

125€

Set 35 fresas mango Alubox 35

125€



AC

corriente alterna motor inducción



NETO • BRUTO

430 Kg 450 Kg



DIMENSIONES

largo: 1.300 mm
ancho: 1.430 mm
alto: 1.200 mm

Craft series



Destinado a: pequeños talleres, artesanos, escuelas
Uso máximo: 1.000 horas anuales

LOMBARTE GROUP

3.699 €

SIERRA CINTA HBS 250 N Hobby series

SIERRA CINTA HBS 310 N Hobby series

Sierras de cinta, equipadas con base de serie, guía paralela y guía a ingletes, volantes radio en aluminio.



● Mesa inclinable de 0° a 45°



● Volantes de radio en fundición de aluminio



● Guía cinta superior a rodamientos

Características

MOTOR: 1/2 Hp / 240 V / AC

MEDIDAS MESA: 340 x 340 mm

DESARROLLO CINTA: 1.790 mm

ANCHO MÍN./MÁX. DE LA CINTA: De 6 a 13 mm

ALTURA DE CORTE: 120 mm

ANCHO DE CORTE: 245 mm

VELOCIDADES DE CORTE:

2 velocidades. 660 - 960 metros/min.

MESA INCLINABLE: De 0° a 15°

Características

MOTOR: 3/4 Hp / 240 V / AC

MEDIDAS MESA: 500 x 410 mm

DESARROLLO CINTA: 2.270 mm

ANCHO MÍN./MÁX. DE LA CINTA: De 6 a 16 mm

ALTURA DE CORTE: 180 mm







ANCHO DE CORTE: 300 mm







VELOCIDADES DE CORTE:

2 velocidades. 360 - 720 metros/min.

MESA INCLINABLE: De 0° a 15°



 AC corriente alterna motor inducción	 NETO • BRUTO 29 Kg 33 Kg	 DIMENSIONES largo: 400 mm ancho: 400 mm alto: 1.100 mm
 		
Destinado a: particulares, bricolaje Uso máximo: 300 horas anuales		350 €

 AC corriente alterna motor inducción	 NETO • BRUTO 80 Kg 85 Kg	 DIMENSIONES largo: 400 mm ancho: 500 mm alto: 1.250 mm
 		
Destinado a: particulares, bricolaje Uso máximo: 300 horas anuales		550 €

Accesorios

Base móvil BM 300

99 €

Cinta de recambio para todos los modelos

25 €

SIERRA CINTA HBS 355 C *Craft series*

Sierra cinta de nuevo diseño con guía paralela de aluminio de doble posición. Guía ingletes de serie. Palanca tensión con posición de descanso para aliviar la tensión de la cinta, armario en la base.

SIERRA CINTA HBS 400 N *Craft series*

Sierra cinta, equipada con base de serie, guía paralela y guía a ingletes, volantes radio en aluminio.

HBS 355 C



- Toma de aspiración incorporada

HBS 400 N



- Volantes de radio fabricados en fundición de aluminio



- Mesa inclinable 0 - 45°



- Guía cinta superior a rodamientos



- Puertas equipadas con microinterruptor de velocidad



- Motor equipado con freno eléctrico

Características

MOTOR: 2 Hp / 240 V / AC

MEDIDAS MESA: 535 x 435 mm

DESARROLLO CINTA: 2.750 mm

ANCHO MÍN./MÁX. DE LA CINTA: De 6 a 25 mm

ALTURA CORTE: 235 mm

ALTURA CORTE: 345 mm

MESA INCLINABLE: De 0° a 45°



Características

MOTOR: 2 Hp / 240 V / AC

MEDIDAS MESA: 535 x 485 mm

DESARROLLO CINTA: 3.050 mm

ANCHO MÍN./MÁX. DE LA CINTA: De 6 a 20 mm

ALTURA CORTE: 250 mm

ALTURA CORTE: 375 mm

MESA INCLINABLE: De 0° a 45°



AC

corriente alterna
motor inducción



NETO BRUTO

108 Kg 116 Kg



DIMENSIONES

largo: 445 mm
ancho: 480 mm
alto: 1.930 mm

Craft series

2 años de garantía

LOMBARTE
GRUPO

Destinado a: pequeños talleres,
artesanos, escuelas
Uso máximo: 1.000 horas anuales

899€



AC

corriente alterna
motor inducción



NETO BRUTO

150 Kg 185 Kg



DIMENSIONES

largo: 500 mm
ancho: 750 mm
alto: 1.820 mm

Craft series

2 años de garantía

LOMBARTE
GRUPO

Destinado a: pequeños talleres,
artesanos, escuelas
Uso máximo: 1.000 horas anuales

1.199€

Accesorios

Base móvil BM 300

99€

Cinta de recambio para todos los modelos

35€

Máquina de uso semiprofesional. Volantes y mesa de trabajo en fundición gris. Motor equipado con electrofreno. Horquilla reforzada.



● Volantes de radio fabricados en fundición de aluminio



● Mesa inclinable de 0° a 45°



● Puertas equipadas con microinterruptor de velocidad



● Guía cinta superior a rodamientos



● Motor equipado con freno eléctrico

Características

MOTOR: 3 Hp / 240 V / AC

MEDIDAS MESA: 700 x 480 mm

DESARROLLO CINTA: 3.405 mm

ANCHO MÍN./MÁX. DE LA CINTA: De 8 a 24 mm

ALTURA CORTE: 280 mm

ANCHO CORTE: 460 mm

VELOCIDADES DE CORTE: 600 metros / minuto

DIÁMETRO VOLANTES: 480 mm

Accesorios

Base móvil BM 300

99 €

Cinta de recambio

35 €



AC
corriente alterna
motor inducción



NETO • BRUTO
260 Kg 305 Kg



DIMENSIONES
largo: 700 mm
ancho: 600 mm
alto: 1.920 mm

Craft series

2 años de garantía

Destinado a: pequeños talleres,
artesanos, escuelas
Uso máximo: 1.000 horas anuales

LOMBARTE GROUP

1.490 €

SIERRA DE OBRA CSB 315 *Craft series*

Sierra de obra equipada con carro lateral y prolongación frontal. Muy versátil, sus patas plegables permiten transportarla en el maletero de cualquier vehículo. Disponible en 400V bajo demanda. Se suministra con dos suplementos de mesa de 550 x 800 mm (Frontal + lateral).

SIERRA CIRCULAR TJQ 10 *Craft series*

Sierra circular portátil, equipada con ruedas, base y aspiración. Ideal para montaje de puertas, tarimas, etc. Disco inclinable 45-90°.



VISUALIZAR VIDEO:
Escanear con el Smartphone el código QR o acceder a www.lombartegroup.com



● Sierra de obra CSB 315.
Se suministra montada



● Detalle sierra circular CSB 315



● Extensión mesa 640 mm



● Equipada con ruedas



● Disco inclinable 45°

Características

MOTOR: 3 Hp / 240 V / AC (*Disponible en 400V / 3 Ph)

ROTACIÓN: 2.800 r.p.m

MESA: 550 x 800 mm

INCLINACIÓN DISCO: 0-45°

ALTURA CORTE: 0 - 90 mm

ANCHO CORTE: 1.100 mm

DIÁMETRO SIERRA: 315 x 30 mm



Características

MOTOR: 1.800 W / 240 V / DC

CAPACIDAD DE CORTE: a 90°=82 mm / a 45°=58 mm

VELOCIDAD DE ROTACIÓN: 4.500 r.p.m





DIÁMETRO DISCO: 255 mm x 30 mm





INCLINACIÓN DISCO: 45° / 90°

MEDIDAS MESA: 580 mm x 640 mm

EXTENSIÓN MESA: 145 mm x 640 mm



 AC corriente alterna motor inducción	 NETO BRUTO 30 Kg 34 Kg	 DIMENSIONES largo: 1.700 mm ancho: 1.200 mm alto: 800 mm
<i>Craft series</i> 	LOMBARTE <i>Craft</i>	
Destinado a: pequeños talleres, artesanos, escuelas Uso máximo: 1.000 horas anuales		
499 €		

 DC corriente continua motor escobillas	 NETO BRUTO 35 Kg 32 Kg	 DIMENSIONES largo: 800 mm ancho: 755 mm alto: 460 mm
<i>Craft series</i> 	LOMBARTE <i>Craft</i>	
Destinado a: pequeños talleres, artesanos, escuelas Uso máximo: 1.000 horas anuales		
299 €		

Accesorios

Disco 24 Z anticlavos CSB 315

45 €

Disco 48 Z anticlavos CSB 315

50 €

Accesorios

Disco 250 mm 20Z madera maciza

30 €

Disco 250 mm 40Z tableros

50 €

Disco 250 mm 80Z tableros recubiertos

80 €

SIERRA CIRCULAR

MPP 10 *Hobby series*

Sierra circular de nuevo diseño equipada con un motor de 1.500W. Tres prolongaciones (dos laterales + una trasera) de 440 x 125 mm. Superficie total de trabajo 975 mm. Disco inclinable (0-45°) y regulable en altura (0-80 mm). Guía paralela de corte de precisión. Guía ingletes de serie.

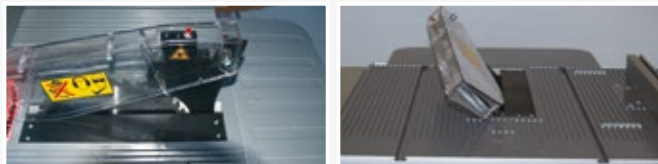

● Guía cortes por láser

● Sierra inclinable

SIERRA CIRCULAR

MPP 10 S *Craft series*

Sierra circular equipada con carro deslizante a la izquierda del disco (800 mm de recorrido), mesa desplazable a la derecha lo que le permite trabajar con maderas de grandes dimensiones (hasta 1.300 mm). Potente motor de 1.500 W, disco de 250 mm inclinable de 0-45°, regulación en altura de corte de 0 a 8 mm. Indicador láser para guiar el corte.



● Guía paralela con regulación micrométrica - MPP 10 S

● Carro escuadrar sobre rodamientos de nylon - MPP 10 S

Características

MOTOR: 1.500 W / 240 V / DC

ROTACIÓN: 4.500 r.p.m

CAPACIDAD DE CORTE: a 90°=80 mm / a 45°=55 mm

DIÁMETRO DISCO: 250 x 30 mm 40 Z

MESA PRINCIPAL: 722 x 490 mm

DIMENSIONES MÁXIMAS A CORTAR: 975 x 975 mm



DC

corriente continua
motor escobillas



NETO • BRUTO

41 Kg 45 Kg



DIMENSIONES

largo: 975 mm
ancho: 975 mm
alto: 920 mm

Hobby series

2 años de garantía

LOMBARTE *Craft*

Destinado a: particulares, bricolaje
Uso máximo: 300 horas anuales

299 €

Características

MOTOR: 2 Hp / 1.500 W / AC

ROTACIÓN: 4.500 r.p.m

CAPACIDAD DE CORTE A 90°: 80 mm

CAPACIDAD DE CORTE A 45°: 55 mm

DIÁMETRO DISCO: 250 x 30 mm 40 Z

MESA PRINCIPAL: 722 X 500 mm

RECORRIDO MESA DESLIZANTE: 800 mm

DIMENSIONES MÁXIMAS A CORTAR: 1.050 x 1.300 mm

Preinstalación para adaptar una fresadora vertical (no suministrada). Equipamiento de serie:

- Guía fresado
- Plantilla para adaptar fresadora / tupi
- Interruptor con una potencia máxima de 1.500 W



AC

corriente alterna
motor inducción



NETO • BRUTO

45 Kg 50 Kg



DIMENSIONES

largo: 850 mm
ancho: 1.310 mm
alto: 750 mm

Craft series

2 años de garantía

LOMBARTE *Craft*

Destinado a: pequeños talleres,
artesanos, escuelas
Uso máximo: 1.000 horas anuales

499 €

Accesorios

Disco 250 mm 20Z madera maciza

30 €

Disco 250 mm 40Z tableros

50 €

Disco 250 mm 80Z tableros recubiertos

80 €

SIERRA CIRCULAR SB 250 Craft series

Sierra circular compacta de 250 mm, con ancho corte de 750 mm y largo corte por carro de 450 mm. Potente motor de 2Hp Inducción.

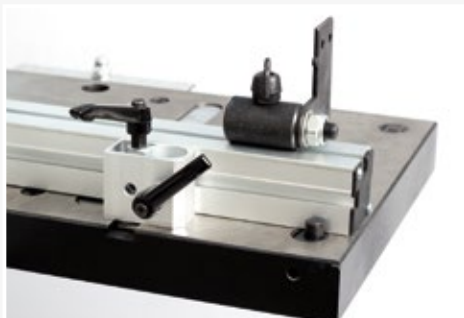

● Guía escuadradora



● Corte por guía lateral



● Corte por carro

Características

MOTOR: 2 Hp / 240 V / 1 Ph / AC

DIÁMETRO DISCO: 250 mm / 30 mm eje

INCLINACIÓN DISCO: 0° a 45°

ALTURA CORTE A 45°: 60 mm

ALTURA CORTE A 90°: 80 mm

ANCHO CORTE POR GUÍA
PARALELA: 700 mm

CORTE POR CARRO: 450 mm

MEDIDAS MESA: 635 x 430 mm

ALTURA MESA (con base): 880 mm

DIÁMETRO BOCA ASPIRACIÓN: 100 mm

CAUDAL MÍNIMO ASPIRACIÓN
NECESARIO: 750 m³ / hora

Accesorios

Prolongación carro 2000 mm
(corte útil 1500 mm)

150 €

Disco 250 mm 20Z
madera maciza

30 €

Disco 250 mm 40Z tableros

50 €

Disco 250 mm 80Z
tableros recubiertos

80 €



AC

corriente alterna
motor inducción



NETO • BRUTO

84 Kg 93 Kg



DIMENSIONES

largo: 1.020 mm
ancho: 580 mm
alto: 460 mm

(se suministra en
tres cajas de cartón)

Craft series

2 años de
garantía

Destinado a: pequeños talleres,
artesanos, escuelas
Uso máximo: 1.000 horas anuales

LOMBARTE *Craft*

750 €

SIERRA CIRCULAR ESCUADRADORA PS 1300

Craft series

Sierra circular escuadradora de diseño compacto equipada con motor de 3 Hp. Disco de 315 mm inclinable 0-45°. Permite un largo corte de 1.220 mm por carro y 940 mm por guía paralela. La regulación en vertical del disco permite adaptar una sierra para realizar regatas. Ideal para pequeños talleres, tiendas de muebles de cocina y baño y artesanos de la madera en general.



● 940 mm de corte por guía



● 1.220 mm de corte por guía carro



● Brazo telescópico



● Regulación inclinación y subida bajada por volantes



● Altura corte 90 mm



● Regulación micrométrica guía lateral

Características

MOTOR: 3 Hp / 240 V / AC

ROTACIÓN DISCO: 4.250 r.p.m

DIÁMETRO DISCO: 315 mm, eje 30 mm

DIMENSIONES MESA: 350 x 760 mm

PROLONGACIÓN FRONTAL: 600 x 760 mm

PROLONGACIÓN LATERAL: 350 x 500 mm

CARRO ALUMINIO: 1.360 x 238 mm

LARGO ÚTIL DE CORTE: 1.220 mm

RECORRIDO CARRO: 1.370 mm

CORTE POR GUÍA PARALELA: 940 mm

LARGO CORTE: 1.220 mm

Accesorios

Disco 24Z anticlavos 45 €

Disco 48Z anticlavos 50 €

Disco para tableros recubiertos 96Z 90 €

Base móvil BM 300 99 €



AC
corriente alterna
motor inducción



NETO • BRUTO
194 Kg 254 Kg



DIMENSIONES
largo: 1.450 mm
ancho: 950 mm
alto: 1.000 mm

Craft series



Destinado a: pequeños talleres,
artesanos, escuelas
Uso máximo: 1.000 horas anuales

LOMBARTE
G R O U P

1.950 €

SIERRA CIRCULAR PS 2600

Craft series

Sierra circular escuadradora, con carro de 2.600 mm, equipada con disco e incisor inclinables. Carro de aluminio extrusionado de alta calidad, permite cortar tableros de 2.440 x 1.220 sin suplementar el carro ni tener que usar apoyos.



● Detalle sierra circular PS 2600



Características

MOTOR: 4 Hp (240 V / 1 Ph) / 400 V / 3 Ph

*Confirmar voltaje

ROTACIÓN DISCO: 4.000 r.p.m

DIÁMETRO DISCO: 315 mm, eje 30 mm

INCISOR: 90 mm, eje 20 mm / 5.800 r.p.m. Inclinable 0-45°

ALTURA DE CORTE: 90° a 100 mm / 45° a 80 mm

DIMENSIONES MESA PRINCIPAL: 385 x 800 mm

EXTENSIÓN LATERAL (fundición): 440 x 800 mm

EXTENSIÓN FRONTAL: 310 x 500 mm

LARGO CORTE POR CARRO: 2.600 mm

ANCHO CORTE POR GUÍA LATERAL: 1.222 mm

Accesorios

Disco para maderas macizas 28Z.
Disco 300 x 30 mm

50 €

Disco para tableros aglomerado 48Z.
Disco 300 x 30 mm

65 €

Disco para tableros recubiertos 96Z.
Disco 300 x 300 mm

95 €

PACK CONFORT
Incluye aspirador DC 120

450 €



AC

corriente alterna
motor inducción



NETO • BRUTO
280 Kg 320 Kg



DIMENSIONES
largo: 2.650 mm
ancho: 246 mm
alto: 325 mm

Craft series



Destinado a: pequeños talleres,
artesanos, escuelas
Uso máximo: 1.000 horas anuales

LOMBARTE
GROUP

2.899 €

MINI TORNO PARA MADERA MC 330

Hobby series

Ideal para tornear piezas pequeñas como bolígrafos, etc...

*EQUIPADO CON PUNTO Y CONTRAPUNTO M
Y PLATO LISO DE 50 mm

Características

MOTOR: 250W / DC
Variador de velocidad electrónico (750 - 3.2
LARGO ENTRE PUNTOS: 330 mm
EJE: M 33 x 3,5
PUNTO: MT1
CONTRAPUNTO: MT1
APOYO GUBIA: 50 mm
DIÁMETRO MÁXIMO A TORNEAR: 200 mm



 DC corriente continua motor escobillas	 NETO BRUTO 20 Kg 21 Kg	 DIMENSIONES largo: 710 mm ancho: 335 mm alto: 190 mm
--	---	---

Hobby series 2 años de garantía
Destinado a: particulares, bricolaje
Uso máximo: 300 horas anuales

LOMBARTE Craft
235€

TORNO DE SOBREMESA WL 450 N

Hobby series

Tornos para madera. Bancada en fundición gris, equipados de serie con punto y contrapunto (MT2), plato universal, soporte gubias y eje rosca M33. Equipado con motor de inducción (AC). Voltaje 240 V 1 Ph.

Características

MOTOR: 550W / 240 V / AC
VELOCIDADES: 5 velocidades, cambio manual.
De 500 a 3.150 r.p.m
DISTANCIA ENTRE PUNTOS: 457 mm
DIÁMETRO MÁXIMO A TORNEAR: 305 mm
PUNTO Y CONTRAPUNTO: Cono Morse 2 (MT2)
EJE ROSCA: M33 x 3,5
DIÁMETRO PLATO UNIVERSAL: 75 mm
LARGO SOPORTE GUBIA: 150 mm



 AC corriente alterna motor inducción	 NETO BRUTO 40 Kg 43 Kg	 DIMENSIONES largo: 800 mm ancho: 300 mm alto: 420 mm
--	---	---

Hobby series 2 años de garantía
Destinado a: particulares, bricolaje
Uso máximo: 300 horas anuales

LOMBARTE Craft
290€

 **PROLONGACIÓN BANCADA**
Prolongación de 450 mm que permite tornear piezas hasta 900 mm de largo

75€

TORNO DE SOBREMESA WL 450 VN

Hobby series

Tornos para madera. Bancada en fundición gris, equipados de serie con punto y contrapunto (MT2), plato universal, soporte gubias y eje rosca M33. Equipado con motor de corriente continua (*DC). Voltaje 240 V 1 Ph.

Características

MOTOR: 550W / 240 V / DC
VELOCIDADES: Variador electrónico de velocidad.
De 600 a 3.800 r.p.m
DISTANCIA ENTRE PUNTOS: 457 mm
DIÁMETRO MÁXIMO A TORNEAR: 305 mm
PUNTO Y CONTRAPUNTO: Cono Morse 2 (MT2)
EJE ROSCA: M33 x 3,5
DIÁMETRO PLATO UNIVERSAL: 75 mm
LARGO SOPORTE GUBIA: 150 mm



 DC corriente continua motor escobillas	 NETO BRUTO 40 Kg 43 Kg	 DIMENSIONES largo: 800 mm ancho: 300 mm alto: 420 mm
--	---	---

Hobby series 2 años de garantía
Destinado a: particulares, bricolaje
Uso máximo: 300 horas anuales

LOMBARTE Craft
399€

 **PROLONGACIÓN BANCADA**
Prolongación de 450 mm que permite tornear piezas hasta 900 mm de largo

75€

TORNO DE SOBREMESA MC 1218 A

Hobby series

Tornos para madera. Bancada en fundición gris, equipados de serie con punto y contrapunto (MT2), plato universal, soporte gubias y eje rosca M33. Equipados con motores de corriente continua (*DC) o de inducción. Voltaje 240 V 1 Ph.

Características

MOTOR: 600W / AC

VELOCIDADES: 5 velocidades, cambio manual.
680 / 1.000 / 1.430 / 2.000 / 2.800 r.p.m

DISTANCIA ENTRE PUNTOS: 450 mm

DIÁMETRO MÁXIMO A TORNEAR: 305 mm

PUNTO Y CONTRAPUNTO: Cono Morse 2 (MT2).





DIÁMETRO EJE ROSCA: M33

DIÁMETRO PLATO UNIVERSAL: 75 mm

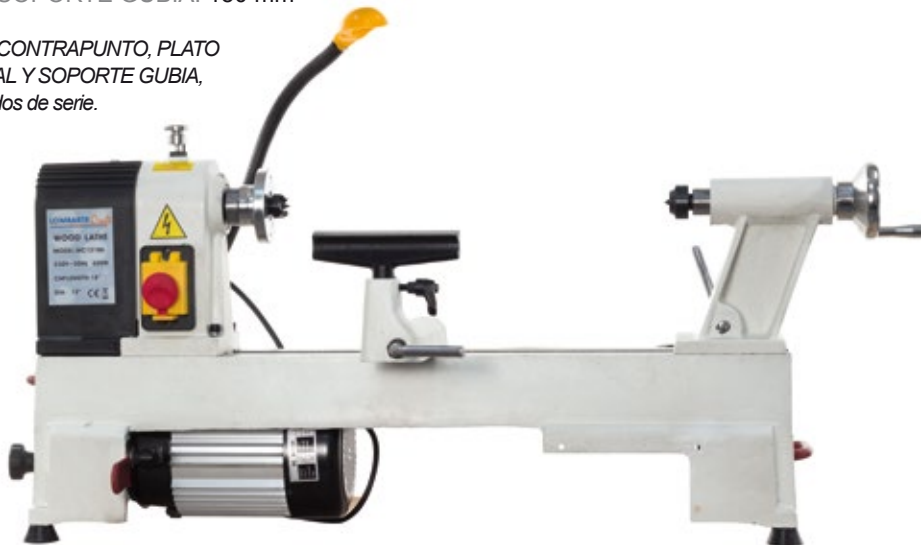
LARGO SOPORTE GUBIA: 150 mm

PUNTO Y CONTRAPUNTO, PLATO UNIVERSAL Y SOPORTE GUBIA, suministrados de serie.



 AC corriente alterna motor inducción	 NETO BRUTO 40 Kg 42 Kg	 DIMENSIONES largo: 910 mm ancho: 330 mm alto: 490 mm
Hobby series 		LOMBARTE Craft
Destinado a: particulares, bricolaje Uso máximo: 300 horas anuales		375 €



● Soporte porta herramientas



● Apoyo gubia 150 mm

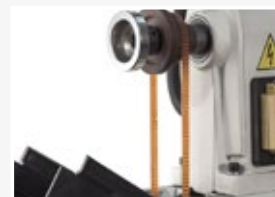

● Cambio velocidad fácil acceso



● Luz led



● Asas transporte

TORNO DE SOBREMESA MC 1218 VDA

Hobby series

Características

MOTOR: 550W / DC

VELOCIDADES: Variador electrónico de velocidad.
Dos posiciones: 1.000 - 2.040 r.p.m y 2.000 - 4.120 r.p.m.
Visor digital de velocidad.

DISTANCIA ENTRE PUNTOS: 450 mm





DIÁMETRO MÁXIMO A TORNEAR: 305 mm

PUNTO Y CONTRAPUNTO: Cono Morse 2 (MT2)

DIÁMETRO EJE ROSCA: M33

DIÁMETRO PLATO UNIVERSAL: 75 mm

LARGO SOPORTE GUBIA: 150 mm

 DC corriente continua motor escobillas	 NETO BRUTO 40 Kg 42 Kg	 DIMENSIONES largo: 910 mm ancho: 330 mm alto: 490 mm
Hobby series 		LOMBARTE Craft
Destinado a: particulares, bricolaje Uso máximo: 300 horas anuales		450 €

PUNTO Y CONTRAPUNTO, PLATO UNIVERSAL Y SOPORTE GUBIA, suministrados de serie.



● MC 1218 VDA equipado con variador electrónico

Accesorios



PROLONGACIÓN BANCADA TORNOS MC
Prolongación de 450 mm que permite tornear piezas hasta 900 mm de largo

90 €

TORNO CON BANCADA MC 900

Craft series

Fabricado en fundición gris, cabezal pivotante a 360°, base en chapa. Ideal artesanos y hobbistas.

Características

POTENCIA MOTOR: $\frac{3}{4}$ Hp (550 W) / 240V / 1 Ph / AC

DISTANCIA ENTRE PUNTOS: 915 mm

VELOCIDADES: Variador mecánico (de 500 a 2.000 r.p.m)

DIÁMETRO MÁXIMO A TORNEAR: 300 mm

VISOR: Visor digital de velocidad

CONO: Punto y contrapunto Cono Morse 2

EJE: Rosca M33

PLATO: Plato universal 125 mm

LARGO SOPORTE GUBIAS: 300 mm

PUNTO Y CONTRAPUNTO, PLATO UNIVERSAL Y SOPORTE GUBIA, suministrados de serie.



 AC corriente alterna motor inducción	 NETO BRUTO 80 Kg 85 Kg	 EMBALAJE largo: 1.350 mm ancho: 330mm alto: 370 mm
--	---	---

Craft series

2 años de garantía

LOMBARTE

Destinado a: pequeños talleres, artesanos, escuelas
Uso máximo: 1.000 horas anuales

499€

Accesorios

LUNETA CENTRADORA
Soporte para piezas largas. Evita vibraciones al tornear piezas delgadas



60€

COPIADOR L 90
Permite copiar piezas hasta 900 mm de largo y 210 de diámetro mediante palpador, recorrido máximo cuchilla 35 mm, altura mín./máx. 150 - 210 mm



180€



• Torneado entre puntos



• Torneado al aire



• Cabezal pivotante



• Estructura robusta

TORNO MC 1443

Craft series

Torno con bancada, fabricado en fundición, cabezal pivotante, cambio velocidad mecánico.

Características

POTENCIA MOTOR: $\frac{3}{4}$ Hp (550 W) / AC

DISTANCIA ENTRE PUNTOS: 1.100 mm

VELOCIDADES: Velocidad variable (de 500 a 2.000 r.p.m)



DIÁMETRO MÁXIMO A TORNEAR: 344 mm

EJE: Rosca M33 x 3,5

PUNTO Y CONTRAPUNTO: MT2

PLATO: Plato universal 125 mm



 AC corriente alterna motor inducción	 NETO BRUTO 92 Kg 97 Kg	 EMBALAJE largo: 1.620 mm ancho: 340mm alto: 430 mm
--	---	---

Craft series

2 años de garantía

LOMBARTE

Destinado a: pequeños talleres, artesanos, escuelas
Uso máximo: 1.000 horas anuales

550€

PUNTO Y CONTRAPUNTO, PLATO UNIVERSAL Y SOPORTE GUBIA, suministrados de serie.

TORNO L 1100 V

Craft series

Torno con bancada. Fabricado íntegramente en fundición gris, con cabezal pivotante a 360°. Permite trabajar al aire.

Características

MOTOR: 1 Hp / 240 V / AC

VELOCIDADES: Variador de velocidad mecánico.

De 500 a 2.000 r.p.m

DISTANCIA ENTRE PUNTOS: 1.100 mm

DIÁMETRO MÁXIMO A TORNEAR: 355 mm

PUNTO Y CONTRAPUNTO: Cono Morse 2 (MT2).





EJE ROSCA: M33 x 3,5

DIÁMETRO PLATO UNIVERSAL: 125 mm

LARGO SOPORTE GUBIA: 305 mm



● Torno L 1100 V con copiador

 AC corriente alterna motor inducción	 NETO BRUTO 116 Kg 125 Kg	 DIMENSIONES largo: 1.250 mm ancho: 300 mm alto: 800 mm
Craft series		
Destinado a: pequeños talleres, artesanos, escuelas		675€
Uso máximo: 1.000 horas anuales		

PUNTO Y CONTRAPUNTO, PLATO UNIVERSAL Y SOPORTE GUBIA, suministrados de serie.

TORNO CON BANCADA MC 1100 B

Craft series

Torno con bancada. Fabricado íntegramente en fundición gris, con cabezal pivotante a 360°. Permite trabajar al aire.

Características

MOTOR: 1,5 Hp / 240 V / AC

VELOCIDADES: Variador de velocidad mecánico.

De 500 a 2.000 r.p.m

DISTANCIA ENTRE PUNTOS: 1.100 mm

DIÁMETRO MÁXIMO A TORNEAR: 406 mm

PUNTO Y CONTRAPUNTO: Cono Morse 2 (MT2).





EJE ROSCA: M33 x 3,5 (Plato de garras opcional)

DIÁMETRO PLATO UNIVERSAL: 125 mm

LARGO SOPORTE GUBIA: 305 mm



● Vista MC 1100 B

 AC corriente alterna motor inducción	 NETO BRUTO 132 Kg 182 Kg	 DIMENSIONES largo: 1.250 mm ancho: 300 mm alto: 800 mm
Craft series		
Destinado a: pequeños talleres, artesanos, escuelas		850€
Uso máximo: 1.000 horas anuales		

PUNTO Y CONTRAPUNTO, PLATO UNIVERSAL Y SOPORTE GUBIA, suministrados de serie.

Accesorios L1100V y MC1100B

LUNETAS CENTRADORA
Soporte para piezas largas. Evita vibraciones al torner piezas delgadas



60€

COPIADOR L 100
Permite copiar piezas hasta 1.100 mm de largo y 210 de diámetro mediante palpador, recorrido máximo cuchilla 35 mm, altura máxima 150 - 210 mm



180€

MC-OTR
Soporte para trabajar al aire



90€

Torno para madera fabricado en fundición ausencia total de vibraciones. Variar de velocidad electrónico invertir de la marca "Delta". Dos posiciones de correa para mantener la potencia en todas las velocidades en piezas largas. Visor digital de velocidad integrado en el cabezal. Cabezal rotativo que permite trabajar al aire



● Apoyo gubia



● Inversor giro



● Inverter

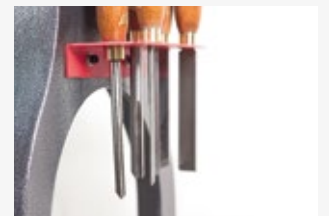

● Soporte gubias



● Cabezal rotativo



● Contrapunto milimetrado

Características

POTENCIA MOTOR: 1100W (1 ½ Hp) 240V / AC

VELOCIDAD : Velocidad variable L 100-1.350 r.p.m / H 220-3.000 r.p.m

DIÁMETRO MÁXIMO A TORNEAR: 408 mm

DISTANCIA ENTRE PUNTOS: Distancia entre puntos 620 mm
(1.200 mm con extension de bancada "OPCIONAL" 90€)

EJE TORNO: M33 x 3,5 mm

PUNTO Y CONTRAPUNTO: Cono Morse 2 (MT2)

DIÁMETRO PLATO LISO: 152 mm

LONGITUD SOPORTE APOYO GUBIA: 300 mm



AC
corriente alterna
motor inducción



NETO • BRUTO
146 Kg 176 Kg



EMBALAJE
largo: 1.100 mm
ancho: 580 mm
alto: 550 mm

Craft series

2 años de garantía

Destinado a: pequeños talleres,
artesanos, escuelas
Uso máximo: 1.000 horas anuales

LOMBARTE
O R O U T

1.599€

TORNO MC 2242 VF

NOVEDAD!

TORNO MC 1847 VF

Craft series

Torno para madera equipado con variador de frecuencia por inverter "Delta", velocidades desde 0 a 3.200 r.p.m, visor digital de velocidad, construido en fundición gris.



● Vista torno + copiador



● Detalle copiador montado



● Copiador MFC 1200 A



● Vista copiador

Características MC 2242 VF

POTENCIA MOTOR: 3 Hp / 240 V / 1 Ph / AC

VELOCIDAD : Variable por Inverter (2 posiciones)

Baja: 0 - 1.200 r.p.m Alta: 0 - 3.200 r.p.m

DIÁMETRO MÁXIMO A TORNEAR: 560 mm

DISTANCIA ENTRE CENTROS: 1.066 mm

EJE TORNO: M33

PUNTO Y CONTRAPUNTO: Cono Morse 2 (MT2)

DIÁMETRO PLATO LISO: 150 mm

LONGITUD SOPORTE APOYO GUBIA: 355 mm

PUNTO Y CONTRAPUNTO,
PLATO UNIVERSAL
Y SOPORTE GUBIA,
suministrados de serie.

2.299€

Características MC 1847 VF

POTENCIA MOTOR: 2 Hp / 240 V / 1 Ph / AC

VELOCIDAD : Variable por Inverter (2 posiciones)

Baja: 0 - 1.200 r.p.m Alta: 0 - 3.200 r.p.m

DIÁMETRO MÁXIMO A TORNEAR: 457 mm

DISTANCIA ENTRE CENTROS: 1.200 mm

EJE TORNO: M33

PUNTO Y CONTRAPUNTO: Cono Morse 2 (MT2)

DIÁMETRO PLATO LISO: 150 mm

LONGITUD SOPORTE APOYO GUBIA: 355 mm

PUNTO Y CONTRAPUNTO,
PLATO UNIVERSAL
Y SOPORTE GUBIA,
suministrados de serie.

1.950€

Accesorios



COPIADOR MFC 1200 A
(uso exclusivo torno MC1847VF)

Largo máximo pieza a copiar: 1.000 mm
Recorrido máximo cuchilla: 80 mm
Altura corte cuchilla: 150 x 210 mm
Peso neto: 28 Kg Peso bruto: 30 Kg
Embalaje: 1410 x 425 x 230 mm

280 €



MC - OTR
Soporte para trabajar al
aire para piezas grandes

90€



AC
corriente alterna
motor inducción



NETO • BRUTO
190 Kg 265 Kg



DIMENSIONES
largo: 1.750 mm
ancho: 610 mm
alto: 620 mm

Craft series



Destinado a: pequeños talleres,
artesanos, escuelas
Uso máximo: 1.000 horas anuales

LOMBARTE CHUCK SYSTEM

Nueva serie de platos y mordazas para toronar madera "Lombarte Chuck system"

Fabricados en acero de alta calidad, mecanizados en centros de control numérico control de calidad individual para cada plato una vez mecanizados y montados nos permiten ofrecerles una línea de platos y mordazas al nivel de las marcas mas reconocidas en el mercado a precios altamente competitivos tanto para uso artesano como profesional.

Los anclajes para las mordazas son compatibles con los platos NOVA G3 y Supernova 2 de Teknatool y la rosca estándar en Europa M33 x 3.5 los hacen compatibles con la mayor parte de tornos comercializados en Europa. (Disponemos de adaptadores de rosca integrados en medidas M 18 / M20/ 3/4" y 1" para tornos con roscas distintas a la estándar.

La gama de accesorios se compone de veinte mordazas distintas que permiten fijar al plato cualquier tipo de pieza a toronar independientemente del tamaño o forma de la misma ,así como puntos fijos para plato (*spur centers*) y anillos frontales .



LOMBARTE CK3.75 ZN



NOVEDAD

RECOMENDADO
PARA BRICOLAJE
Y ARTESANOS

Plato de 95 mm de diámetro, se utiliza en tornos a partir de 250 mm de diámetro máximo a toronar.

Dispone de cierre de apertura por dos piñones integrados en el plato, accionamiento por llave tipo "T", apertura y cierre autocentrante.

Se suministra de serie con mordazas DJDD (Expansión 41-69 mm / contracción 80-53 mm), tornillo woodworm, llave "T" y llave allen.



LOMBARTE
CK3.75 ZN

110€



LOMBARTE NCK3.75 Z



Plato autocentrante de 95 mm de diámetro apertura, se utiliza en tornos a partir de 250 mm de diámetro máximo a tornearse.

Plato con cierre apertura autocentrante por llave tipo piñon y divisor trasero de 24 posiciones integrado.

Se suministra de serie con mordazas JS50N (expansión 51-72 mm / contracción 52-40 mm), juego de llaves, divisor de 24 posiciones (montado) y tornillo woodworm.

RECOMENDADO
PARA ARTESANOS
Y PROFESIONALES



LOMBARTE
NCK3.75 Z

125€



LOMBARTE CK4.5 Z



Plato de 115 mm de diámetro, se utiliza en tornos a partir de 300 mm de diámetro máximo a tornearse.

Plato con cierre apertura por dos piñones integrados en el plato, accionamiento por llave tipo "T", apertura y cierre autocentrante.

Se suministra de serie con mordazas DJDD (Expansión 45-80 mm / contracción 63-32 mm), tornillo woodworm, llave "T" y llave allen.

NOVEDAD

RECOMENDADO
PARA ARTESANOS
Y PROFESIONALES



"Disponible Septiembre 2016"

LOMBARTE
CK4.5 Z

150€



ACCESORIOS

ADAPTADORES DE ROSCA



Adaptador M18 a M33 (para tornos rosca M18) 35€

Adaptador M20 a M33 (para tornos rosca M20) 35€

Adaptador 3/4" a M33 (para tornos rosca 3/4") 35€

Adaptador 1" a M33 (para tornos rosca 1") 35€

Para los modelos CK3.75ZN / NCK 3.75Z / CK 4,5 Z)

Modelo CK 4.5Z "Disponible Septiembre 2016"



NCK JS25N
Mordaza de 25 mm.
Expansión 26-46 mm.
Contracción 9-28 mm.

30€



NCK JS50N (RJTT)
Mordaza standard de 50 mm.
Expansión 46-73 mm.
Contracción 59-41 mm.

30€



NOVEDAD

NCK BWJ
Mordaza tipo "Dovetail" con ranuras en ambos lados.
Expansión 53-80 mm.
Contracción 69-41 mm.

30€



NOVEDAD

NCK DJDT
Mordaza tipo "Dovetail" con rosca interior y ranuras exteriores especial para cuencos.
Expansión 44-79 mm.
Contracción 70-35 mm.

35€



NCK JS100N
Mordaza de 100 mm.
Expansión 97-118 mm.
Contracción 46-77 mm.

35€



NCK JS130N
Mordaza de 130 mm.
Expansión 127-147 mm.
Contracción 77-97 mm.

40€



NCK PJSN
Mordaza tipo "Power grip", ideal para torneado de formas cilíndricas.
Expansión 95-116 mm.
Contracción 55-76 mm.

40€



NCK 6014
Mordaza de 75 mm para cuencos, paredes tres veces más gruesas que las mordazas standard.
Expansión 81-102 mm.
Contracción 34-55 mm.

30€



NCK JSPIN
Mordazas de clavija corta (25 mm), se expanden en un agujero previamente perforado en la pieza a tornearse.
Expansión 26-46 mm.
Contracción 7-28 mm.

25€



NCK PJ
Mordaza de clavija larga (35 mm) se expanden en un agujero previamente perforado en la pieza a tornearse.
Expansión 26-46 mm.
Contracción 7-28 mm.

30€



NCK JS75DT
Mordaza tipo "Step Jaw" tres alturas de trabajo (42-50-64 mm) ideal para cuencos hasta 300 mm de diámetro. Contracción en P1 30-51 mm / P2 36-57 mm / P3 45-66 mm.
Expansión: No recomendado en estas mordazas la sujeción por expansión.

30€



NOVEDAD

NCK SJ 6026
Mordaza tipo "Step" o escalón con dos posiciones. Expansión: S1 19-54 mm. / S2 38-73 mm
Altura H: 12 mm
Contracción 38-3 mm.

30€



NCK 6019
Mordaza de 35 mm para cuencos.
Expansión 38-59 mm.
Contracción 8-29 mm.

25€



NCK 6017
Mordaza de 75 mm tipo "Long Nosed" Su elevación de 50 mm desde la base proporciona un alcance muy profundo dentro de los cuencos.
Expansión 54-73 mm.
Contracción 40-50 mm.

35€



NOVEDAD

NCK DJRJ
Mordaza tipo "Ripple" con regatas interiores y exteriores, gran contracción en la sujeción de piezas.
Expansión 52-87 mm.
Contracción 75-40 mm.

35€



NCK JS-SP45
Mordaza tipo "Spigot" de 45 mm para trabajos cilíndricos, ofrecen un fuerte agarre de compresión en el torneado de piezas cilíndricas como copas y jarrones.
Expansión 82-72 mm.
Contracción 31-51 mm.

30€



NCK 6021
Mordazas blandas fabricadas en Nylon. Permiten tornearlas para adaptar a su forma.
Diámetro: 118-140 mm
Profundidad: 26 mm

30€



NOVEDAD

NCK FJ5
Mordazas para el lijado, acabado platos y cuencos.
Diámetro plato: 125 mm
Sujección platos entre 54 y 125 mm

25€



NCK FJ8 "Mini Cole"
Mordazas para platos / cuencos.
Diámetro mínimo torno 203 mm.
Diámetro sujeción plato:
Externo 170 mm. Interno 215 mm.

30€



NCK FJ10 "JS Cole"
Mordazas para platos / cuencos.
Diámetro mínimo torno 300 mm.
Diámetro sujeción plato:
Externo 236 mm. Interno 280 mm.

45€



NCK IP
Anillo indexado de 95 mm de diámetro con 24 posiciones marcadas.

10€

ANILLOS FRONTALES

Se sujetan a la pieza a tornear mediante tirafondos y al plato mediante la mordaza permiten trabajar piezas de gran diámetro con mordazas standard.

Anillo 65 mm (diámetro interior 40 mm) **18€**

Anillo 75 mm (diámetro interior 50 mm) **24€**

Anillo 110 mm (diámetro interior 65 mm) **30€**



SPUR CENTER



Punto de arrastre para platos de garras, permite trabajar entre puntos sin desmontar el plato.

15€

DRIVE CENTER

Punto centrante para platos con dos posiciones, el punto central se puede cambiar por un tornillo roscado (tipo woodworm) de 8 mm de diámetro (suministrado de serie).

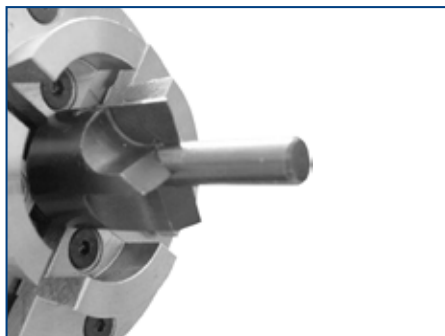

15 €

PLATO GARRAS WLC 305

LOMBARTE *Craft*

Plato de garras para torno fabricado en acero. Diámetro 100 mm, garras auto centrantes, apertura y cierre por engranajes. Equipado con divisor de 24 posiciones y con mordazas de 50 mm. Se suministra de serie con juego de llaves y tornillo woodworm.

Características

ROSCA: M33 x 3,5 mm

APERTURA EXPANSIÓN: 51 - 72 mm

APERTURA COMPRESIÓN: 31 - 52 mm

99 €



MORDAZA LONGNOSE PARA WLC
Mordaza "Nariz Larga" para sujeción de piezas cilíndricas.
Expansión 8-38 mm
Contracción 26-56 mm

49 €



MORDAZA SPIGOT PARA WLC
Fuerte compresión en trabajos cilíndricos y superficies rugosas.
Expansión 54-84 mm.
Contracción 60-42 mm

49 €



WLC PIN
Mordaza de clavija se utilizan insertándolas en un taladro previo en la pieza a torneear.
Expansión 8-38 mm.
Contracción 38-68 mm

49 €



MORDAZA DOVETAIL PARA WLC
Mordaza tipo "Dovetail" se utiliza para piezas de diámetro 100/115 mm.
Expansión 85-115 mm.
Contracción 100-130 mm

49 €



WLC COLE
Mordaza para platos y cuencos.
Externo: 236 mm
Interno: 280 mm

40 €

ACCESORIOS



Kit adaptación WLC para mordazas NCK. (Se compone de 8 tornillos y una llave para adaptar las mordazas de la serie NCK al plato WLC 305)

15 €



ADAPTADORES DE ROSCA

Adaptador M18 a M33 (para tornos rosca M18)

35 €

Adaptador 3/4" a M33 (para tornos rosca 3/4")

35 €

Adaptador M20 a M33 (para tornos rosca M20)

35 €

Adaptador 1" a M33 (para tornos rosca 1")

35 €

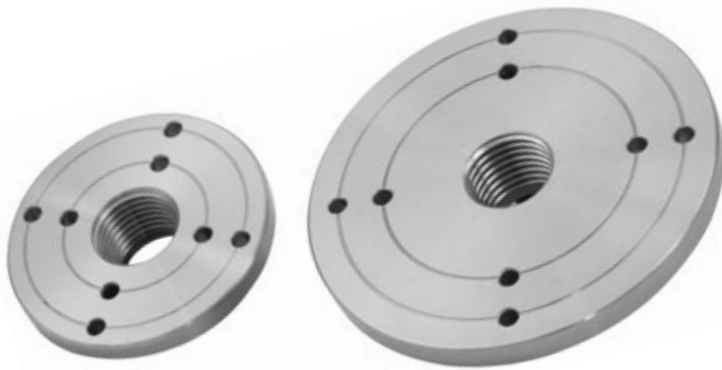

FP 100

100 mm de diámetro

25 €

FP 150

150 mm de diámetro

50 €

WSC 75



Plato plano de 75 mm con tornillo central desmontable
Rosca M33 x 3,5 mm.

Se suministra con tres tornillos de acero inoxidable de 8/10/12 mm.
Ideal para torneado de pomos y otras piezas pequeñas.

30 €

KIT PLATO GARRAS CK

Plato autocentrante mas cinco juegos mordazas mas habituales. Rosca M33 x 3.5. presentación caja aluminio.

Composición del kit:

Plato garras, juego garras 50 mm, juego garras 25 mm, juego garras 100 mm, juego garras de escalón, juego mordazas para platos (Js cole), divisor 24 posiciones, juego llaves, tornillo woodworm.



CK4.5/S1

Plato de 115 mm de diámetro

230 €

CK5.5/S1

Plato de 140 mm de diámetro

250 €

KIT MINI PLATO

Plato autocentrante apertura cierre por engranajes mas cuatro mordazas. Rosca 1" / Adaptador a rosca M33 (suministrado de serie).

Composición del kit:

Plato 63 mm diámetro. Adaptador rosca M33, juego mordazas 50 mm, juego mordazas 24 mm, juego mordazas clavija 5 mm, juego mordazas step de 3 mm.



190 €

LUNETTA UNIVERSAL MC-FS3



Luneta universal para tornos madera de sobremesa.

Permite sujetar piezas desde 12 hasta 115 mm de diámetro

50 €

BOCA ORIENTABLE ASPIRACIÓN PARA TORNOS BS-10ASP



Boca orientable aspiración para tornos. Diámetro del tubo 100 mm. Recomendable para aspirar el polvo en tornos de bancada. Potencia mínima aspirador 1Hp.

54 €

SOPORTE APOYO GUBIA TR 150



Soporte apoyo gubia de 150 mm eje 16 mm

(WL450N / VN, MC1218A / VDA)

20 €

SOPORTE APOYO GUBIA TR 300



Soporte apoyo gubia de 300 mm eje 16 mm

(WL450N / VN, MC1218A / VDA)

40 €

KIT SOPORTES APOYO GUBIA TR4-SET

Conjunto soportes apoyo gubia fabricado en acero.

Se compone de:

- 4 soportes apoyo gubia de 100/125/225/300 mm
- 2 Barra soporte de 16 y 25 mm

(apto para la mayoría de tornos del mercado)

- Llave de servicio

60 €



LIJADORA PARA CUENCOS BS-10LC



Kit de lijado para cuencos compuesto por:

- 2 base lijado de 50 mm diametro
- 2 base lijado de 75 mm
- 4 adaptadores
- Una lijadora cuencos + llave

60 €

ACCESORIOS

Paquete diez discos de velcro de 50 mm (disponible en gr.80/120/180/220)

8 €

Paquete diez discos de velcro de 75 mm (disponible en gr.80/120/180/220)

8 €

DC-SET 7



75 €

- Set de seis puntos arrastre M33x3.5
- Un punto arrastre M33 con puntas intercambiables
- Un punto 4 puntas de 16 mm
- Un punto cuatro puntas de 25 mm
- Un punto cuatro puntas 36 mm
- Un punto "Crown" de 25 mm
- Un punto "Crown" de 36 mm

MANDRIL PARA TORNEAR
BOLÍGRAFOS MT1



19€

MANDRIL PARA TORNEAR
BOLÍGRAFOS MT2



19€

MANDRIL PARA TORNEAR
BOLÍGRAFOS M33



19€

CPR-1
CONTRAPUNTO
ROTATIVO MT1



20€

CPR-2
CONTRAPUNTO
ROTATIVO MT2



30€

CONTRAPUNTO ROTATIVO
LC1-M33 MT2



25€

LC2-1
CONTRAPUNTO ROTATIVO
CONO MORSE 2 MT2



30€

JUEGO CONTRAPUNTO.
MICROPUNTAS



Incluye maletín!



120€

DC-2 PUNTO DE ARRASTRE
TIPO CORONA "CROWN"



25€

LC3
CONTRAPUNTO ROTATIVO



36€

DC-1
PUNTO ARRASTRE
DE 4 PUNTAS



17€

LC4 / MT2
PUNTO CENTRADOR
BOLÍGRAFOS



24€

PUNTO ARRASTRE MT1



20€

JUEGO PUNTOS / CONTRAPUNTOS MT2



80€

JUEGO DE COMPASES 06D25

Juego de tres compases para medir centros.



49€

PORTA BROCAS AUTOMÁTICO

Portabrocas automático 1-16 mm. Cono Morse 2



*Disponible en Cono Morse 1

40€

PORTA BROCAS LLAVE

Portabrocas de llave 1-16 mm. Cono Morse 2



*Disponible en Cono Morse 1

20€

JUEGO 9 PCS "LIVE CENTER"

- Dos contrapuntos giratorios (MT1+1 MT2)
- 7 puntas de arrastre intercambiables.



99€

T+MT2



Se utiliza para poder montar un plato en el contrapunto

30€

SPUR CENTER

Punto de arrastre para platos de garras, permite trabajar entre puntos sin desmontar el plato.



15€

TORNILLO WOODWORM

Tornillo central para fijar las piezas de madera en el plato de garras tipo "Woodworm".



15€

AFILADORES - Afiladores de Diamante

Juego de tres afiladores de polvo diamantado. Granos 150 / 300 / 400. Ideales para reaflar gubias y formones

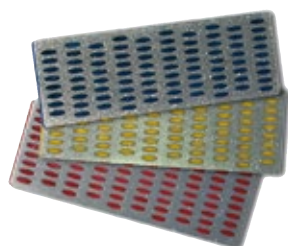

15€



Herramientas para el torneado en metal duro (TTC)



EASY START - Iniciación



Gubia de desbaste
"EASY START
ROUGHER".
Código: 9520

80€
96,80€ con IVA



Gubia de acabado
"EASY START
FINISHER".
Código: 9620

80€
96,80€ con IVA



Gubia de detalle
"EASY START
DETAILER".
Código: 9720

80€
96,80€ con IVA



Plaquitas
de
Recambio

25€
30,25€ con IVA

MINI EASY / MID-SIZE / FULL SIZE / PRO EASY

Herramientas para el torneado fabricadas en mango de nogal americano y plaquitas de metal duro intercambiable



Gubia de desbaste, "MINI EASY ROUGHER". Código: 5200 **116 €** (140,36€ con IVA)

Gubia de acabado, "MINI EASY FINISHER. Código: 6200 **116 €** (140,36€ con IVA)

Gubia de detalle, "MINI EASY DETAILER. Código: 7200 **116 €** (140,36€ con IVA)

LT 406 mm / Mango 305 mm / Hoja 101 mm / Profundidad máxima de vaciado 50 mm



Gubia de desbaste, "MID-SIZE ROUGHER". Código: 2200 **140€** (169,40€ con IVA)

Gubia de acabado, "MID-SIZE FINISHER. Código: 6300 **140€** (169,40€ con IVA)

Gubia de detalle, "MID-SIZE DETAILER. Código: 7300 **140€** (169,40€ con IVA)

LT 522 mm / Mango 355 mm / Hoja 178 mm / Profundidad máxima de vaciado 75 mm



Gubia de desbaste, "FULL-SIZE ROUGHER". Código: 1200 **149 €** (180,29€ con IVA)

Gubia de acabado, "FULL-SIZE FINISHER. Código: 4200 **149 €** (180,29€ con IVA)

Gubia de detalle, "FULL-SIZE DETAILER. Código: 7500 **149 €** (180,29€ con IVA)

LT 622 mm / Mango 406 mm / Hoja 216 mm / Profundidad máxima de vaciado 100 mm



Gubia de desbaste, "PRO EASY ROUGHER". Código: 3200 **185€**
(223,85€ con IVA)

Gubia de acabado, "PRO EASY FINISHER. Código: 3400 **185€**
(223,85€ con IVA)

Gubia de detalle, "PRO EASY DETAILER. Código: 3700 **185€**
(223,85€ con IVA)

LT 724 mm / Mango 508 mm / Hoja 216 mm / Profundidad máxima de vaciado 100 mm

EASY HOLLOWING SYSTEM - Herramientas para el vaciado de cuencos

EASY PARTING TOOL Herramienta para separar

"MID SIZE EASY
HOLLOWER 1".
Código: 6601



182 €
220,22€ con IVA

"MID SIZE EASY
HOLLOWER 2".
Código: 6602



171 €
206,91€ con IVA

"MID SIZE EASY
HOLLOWER 3".
Código: 6603



171 €
206,91€ con IVA

"FULL SIZE EASY
HOLLOWER 3".
Código: 6305



180 €
217,80€ con IVA

"PRO EASY
HOLLOWER 3".
Código: 3505



198 €
239,58€ con IVA



"EASY PARTING TOOL".
Código: PT125

145€
175,45€ con IVA



A2001 **30€**
Gubia de cañón 16 mm.
Calidad HSS. Largo 570 mm.
(Mango 340 mm + Hoja 230 mm).



A2002 **25€**
Gubia de cañón 13 mm.
Calidad HSS. Largo 570 mm.
(Mango 340 mm + Hoja 230 mm).



A2003 **20€**
Gubia de cañón 10 mm.
Calidad HSS. Largo 570 mm.
(Mango 340 mm + Hoja 230 mm).



A2005 **50€**
Gubia de desbaste de 50 mm.
Calidad HSS. Largo 470 mm.
(Mango 340 mm + Hoja 130 mm).



A2009 **25€**
Gubia de perfilar de 25 mm.
Calidad HSS. Largo hoja 125 mm.
Largo mango 300 mm (LT 425 mm).



A2010 **20€**
Gubia de perfilar de punta redonda
13 mm. Calidad HSS. Largo hoja
160 mm. Largo mango 255 mm
(LT 415 mm).



A2011 **20€**
Gubia de perfilar de punta redonda
10 mm. Calidad HSS. Largo hoja
140 mm. Largo mango 255 mm
(LT 415 mm).



A2012 **15€**
Gubia de perfilar de punta redonda
6 mm. Calidad HSS. Largo hoja
140 mm. Largo mango 255 mm
(LT 395 mm).



A2004 **50€**
Raspador curvo de 38 mm.
Calidad HSS. Largo 500 mm.
(Mango 340 mm + Hoja 160 mm).



A2006 **25€**
Formón recto de 25 mm.
Calidad HSS. Largo hoja 160 mm.
Largo mango 140 mm (LT 300 mm).



A2007 **20€**
Raspador curvo de 25 mm. Calidad
HSS. Largo hoja 160 mm. Largo
mango 140 mm (LT 300 mm).



A2013 **15€**
Gubia desbaste punta plana
13 mm. Calidad HSS. Largo hoja
150 mm. Largo mango 255 mm
(LT 405 mm).



A2014 **20€**
Formón ovalado para segar de
19 mm. Calidad HSS. Largo hoja
160 mm. Largo mango 255 mm
(LT 415 mm).



A2015 **20€**
Gubia plana de 19 mm.
Calidad HSS. Largo hoja 160 mm.
Largo mango 255 mm (LT 415 mm).



A2016 **20€**
Gubia de desbaste punta
redondeada de 13 mm. Calidad
HSS. Largo hoja 150 mm y largo
mango 255 mm (LT 405 mm).



A2008 **20€**
Raspador de codillo de 10 mm.
Calidad HSS. Largo hoja 210 mm.
Largo mango 310 mm (LT 520 mm).



A2017 **20€**
Gubia de desbaste punta plana
de 10 mm. Calidad HSS. Largo
hoja 150 mm. Largo mango
255 mm (LT 405 mm).



A2020 **20€**
Raspador semicurvo de codo
diamante de 19 mm. Calidad
HSS. Largo hoja 150 mm.
Mango 255 mm (LT 405 mm).



A2021 **20€**
Raspador de codillo de 19 mm.
Calidad HSS. Largo hoja 150 mm.
Largo mango 255 mm
(LT 405 mm).



A2022 **30€**
Raspador de codillo de 25 mm.
Calidad HSS. Largo hoja 160 mm.
Largo mango 255 mm
(LT 415 mm).



A2024 **20€**
Formón punta redonda de 19 mm.
Calidad HSS. Largo Hoja 160 mm.
Largo mango 255 mm
(LT 415 mm).



A2025 **20€**
Formón ovalado de 13 mm.
Calidad HSS. Largo Hoja 130 mm.
Largo mango 220 mm
(LT 350 mm).



A2023 **20€**
Encadenado de 13 mm.
Calidad HSS. Largo Hoja 150 mm.
Largo mango 255 mm
(LT 395 mm).



A2026 **20€**
Gubia de encadenado de 15 mm.
Largo total 350 mm.
(Mango 220 mm + Hoja 130mm).



A2018 **20€**
Gubia separador de 3,5 mm.
Calidad HSS. Largo hoja 160 mm.
Largo mango 255 mm
(LT 415 mm).



A2019 **20€**
Gubia separador rombeada de
5 mm. Calidad HSS. Largo hoja
160 mm. Mango 255 mm
(LT 415 mm).



A2027 **20€**
Gubia de separador de 3 mm.
Largo total 320 mm.
(Mango 220 mm + Hoja 100 mm).



A2031 **45€**
Gubia para vaciado multicuchillas equipada con
seis cuchillas calidad HSS, se utiliza para el
vaciado de cuencos y platós

JUEGO DE 6 GUBIAS A1001

Juego de seis gubias con mango de nogal americano

- Calidad HSS. Presentación en caja de Aluminio.
- Gubia perfilar 13 mm. Largo hoja 230 mm. Largo mango 340 mm (LT 570 mm).
- Formón ovalado 28 mm. Largo hoja 170 mm. Largo mango 300 mm (LT 470 mm).
- Gubia vaciado 25 mm. Largo hoja 170 mm. Mango 300 mm (LT 470 mm).
- Rascador punta redondeada 19 mm. Largo hoja 170 mm. Largo mango 255 mm. (LT 425 mm).
- Gubia perfilar 10 mm. Largo hoja 170 mm. Largo mango 255 mm (LT 425 mm).

130€



JUEGO DE 8 GUBIAS WT8

Juego ocho gubias HSS "Woodfast"

LT 520 mm (Largo hoja 160 mm / Largo mango 360 mm)

- Dos gubias de cañón 6 y 13 mm
- Una gubia de desbaste de 19 mm
- Un formón recto de 25 mm
- Un raspador curvo de 20 mm
- Un raspador recto de 25 mm
- Una gubia separadora rombeada 10 mm

150€



JUEGO DE 8 GUBIAS A1005

Estuche de ocho gubias con mango de nogal americano

- Calidad HSS.
- Largo hoja 160 mm. Largo mango 255 mm (LT 415 mm).
- Contenido: Una gubia de vaciado de 25 mm, una gubia de vaciado de 22 mm, un sesgador de 25 mm, un sesgador de 16 mm, un rascador punta redondeada de 16 mm, un rascador de punta recta de 16 mm, un separador de 5 mm y una gubia de perfilar de 8 mm.

110€



JUEGO DE 5 GUBIAS A1003

Estuche de cinco gubias con mango de nogal americano

- Calidad HSS.
- Tres gubias perfilar de 10 /13/19 mm. Largo hoja 205 mm. Largo mango 405 mm (LT 610 mm).
- Talonador de 10 mm. Largo hoja 200 mm. Largo mango 300 mm (LT 500 mm).
- Separador de 3 mm. Largo hoja 205 mm. Largo mango 300 mm (LT 505 mm).

110€



JUEGO DE 5 GUBIAS A1009

- Calidad HSS.
- Herramienta multicuchilla con cuchilla recta de 10 mm. Largo hoja 210 mm. Largo mango 300 mm (LT 510 mm).
- Gubia vaciado 25 mm. Largo hoja 210 mm. Largo mango 300 mm (LT 510 mm).
- Separador 10 mm. Largo hoja 160 mm. Largo mango 300 mm (LT 460 mm).
- Gubia perfilar 10 mm. Largo hoja 160 mm. Mango 255 mm (LT 415 mm).
- Partidor de 13 mm. Largo hoja 100 mm. Largo mango 205 mm (LT 305 mm).

85€



JUEGO DE 3 GUBIAS A1012

Estuche de tres gubias

- Calidad HSS.
- Largo hoja 165 mm. Largo mango 255 mm (LT 415).
- Gubia vaciado cuencos 13 mm.
- Sescador 16 mm.
- Rascado plano 16 mm.

45€



JUEGO DE 8 MICRO GUBIAS PARA TORNO A1014

Largo hoja 57 mm Largo mango 133 mm LT 190 mm
Fabricadas en HSS
Una gubia perfilar 3 mm
Una gubia perfilar 5 mm
Un formón de sesgado de 3 mm
Un rascador cuadrado de 4 mm
Un rascador redondo de 3 mm
Un formón oblicuo de 4 mm
Una separador de 3 mm
Un sesgador de 3 mm

55€



JUEGO DE 5 MINI GUBIAS A1015

Juego de cinco minigubias

- Calidad HSS.
- Largo hoja 100 mm. Largo mango 160 mm (LT 260mm).
- Gubia de perfilar de 3 mm. Sesgador de 6 mm.
- Gubia de desbaste de 6 mm.
- Rascador de punta redondeada de 6 mm.
- Separador de 6 mm.

40€



JUEGO DE 12 MINI GUBIAS SCH12TLG

Juego de 12 mini gubias para talla en madera

- Largo total 190 mm

Ideal para iniciarse en el mundo de la talla / escultura en madera.

55€



LIJADORA DE BANDA Y DISCO BDS 4x6

Hobby series

Máquina lijadora de banda y disco, ideal para trabajos de bricolaje. Banda de 100 mm y disco de 150 mm.

Características

MOTOR: 440 W / 240 V / DC

BANDA: 100 x 915 mm

MEDIDAS MESA: 158 x 225 mm

DIÁMETRO DISCO: 152 mm

INCLINACIÓN DISCO: De 0° a 45°

INCLINACIÓN BANDA: De 0° a 45°

VEL. ROTACIÓN DISCO: 2.850 r.p.m

Accesorios

STICK LIMPIADOR 15 €

DISCO ADHESIVO
disponible en 80 gr /
100 gr / 120 gr 3 €

BANDA ABRASIVA
recambio en soporte papel.
Disponible en 80 gr /
100 gr / 120 gr 10 €



 DC corriente continua motor escobillas	 NETO BRUTO 17 Kg 18 Kg	 DIMENSIONES largo: 360 mm ancho: 300 mm alto: 300 mm	Hobby series 2 años de garantía Destinado a: particulares, bricolaje Uso máximo: 300 horas anuales	LOMBARTE Craft 199 €
---	--------------------------------------	--	--	---------------------------------------

LIJADORA DE BANDA Y DISCO BDX 48

Hobby series

Lijadora de sobremesa de banda y disco. Potente motor de 550 W, aspiración incorporada.

Características

MOTOR: 550 W / 240 V / DC

ANCHO LIJA: 100 mm

LARGO CINTA: 915 mm

VELOCIDAD CINTA: 5,8 metros / segundo

DIÁMETRO DISCO: 204 mm

VELOCIDAD DISCO: 1.850 r.p.m

DIMENSIONES MESA BANDA: 228 x 156 mm

INCLINACIÓN MESA BANDA: De 0° a 45°

INCLINACIÓN MESA CINTA: De 0° a 45°

Accesorios

STICK LIMPIADOR 15 €

DISCO ADHESIVO
disponible en 80 gr /
100 gr / 120 gr 3 €

BANDA ABRASIVA
recambio en soporte
papel.
Disponible en 80 gr /
100 gr / 120 gr 10 €



 DC corriente continua motor escobillas	 NETO BRUTO 18 Kg 20 Kg	 DIMENSIONES largo: 375 mm ancho: 310 mm alto: 320 mm	Hobby series 2 años de garantía Destinado a: particulares, bricolaje Uso máximo: 300 horas anuales	LOMBARTE Craft 250 €
---	--------------------------------------	--	--	---------------------------------------

LIJADORA DE BANDA Y DISCO MM 4113

Hobby series

Lijadora para madera de disco y banda, especialmente recomendada para miniaturistas. Fabricada en hierro de fundición, con mesa de disco y banda, ambas inclinables, provista de guía de ángulos para la mesa del disco.

Características

MOTOR: 190 W / 220 V / AC

BANDA

LONGITUD: 760 mm

ANCHURA: 25 mm

VELOCIDAD: 960 r.p.m

DIMENSIONES MESA: 125 x 125 mm

INCLINACIÓN: 45°

DISCO

DIÁMETRO: 125 mm

VELOCIDAD: 2.850 r.p.m

DIMENSIONES MESA: 88 x 184 mm

INCLINACIÓN: 45°

PESO: 8 Kgs

Accesorios

DISCO ADHESIVO
disponible en 80 gr /
150 gr / 240 gr 1 €

BANDA ABRASIVA
Disponible en 80 gr /
150 gr / 240 gr 2 €



Hobby series 2 años de garantía Destinado a: particulares, bricolaje Uso máximo: 300 horas anuales	LOMBARTE Craft 120 €
--	---------------------------------------

LIJADORA DE BANDA Y DISCO BDS 6x9 **Craft series**

Lijadora con bancada equipada con banda de 150 mm y disco de 225 mm. Permite el lijado de piezas en vertical y horizontal.



● Permite trabajar con la banda en posición vertical.
BDS 6 x 9



● Posibilidad de lijado de piezas al aire en el disco.
BDS 6 x 9



● Fácil sustitución y tensado de la banda de la lija.
BDS 6 x 9

LIJADORA DE BANDA Y DISCO BDS 6x10 **Craft series**

Lijadora de banda y disco de diseño compacto y potente motor de 750 W.
Permite trabajar en posición vertical y horizontal.

Características

MOTOR: Nuevo motor 1 Hp / 240 V / AC

BANDA: 1.220 x 150 mm

DIÁMETRO DISCO: 225 mm

VELOCIDAD ROTACIÓN BANDA: 330 metros / minuto

VELOCIDAD ROTACIÓN DISCO: 1.400 r.p.m

Características

MOTOR: 1 Hp / 240 V / AC



BANDA: 150 x 1.220 mm



DIÁMETRO DISCO: 250 mm

VELOCIDAD ROTACIÓN BANDA: 517 metros / minuto

MESA DE APOYO DISCO: 365 x 200 mm



 AC corriente alterna motor inducción	 NETO BRUTO 51 Kg 54 Kg	 DIMENSIONES largo: 705 mm ancho: 455 mm alto: 650 mm
Craft series 2 años de garantía	LOMBARTE Craft	
Destinado a: pequeños talleres, artesanos, escuelas Uso máximo: 1.000 horas anuales		
350€		

 AC corriente alterna motor inducción	 NETO BRUTO 50 Kg 53 Kg	 DIMENSIONES largo: 720 mm ancho: 410 mm alto: 440 mm
Craft series 2 años de garantía	LOMBARTE Craft	
Destinado a: pequeños talleres, artesanos, escuelas Uso máximo: 1.000 horas anuales		
499€		

Accesorios

STICK LIMPIADOR

15€

DISCO ADHESIVO
disponible en 80 gr /
100 gr / 120 gr

3€

BANDA ABRASIVA
recambio en soporte papel.
Disponible en 80 gr / 100 gr / 120

10€

LIJADORA DE BANDA BOY 70

Craft series

Lijadora de banda horizontal, inclinable a 45° y 90°. Soporte de tela grafitada en mesa. Equipada con un motor de 2 Hp. Mesas frontales y laterales inclinables.



● Posición de trabajo vertical



● Posición de trabajo horizontal

Características

MOTOR: 2 Hp (Disponible 240 V 1Ph / 400 V 3 Ph)

AC. Confirmar voltaje

BANDA: 2.000 x 150 mm

MESA FRONTAL: 793 x 270 mm (inclinable 0-45°)

MESA LATERAL: 567 x 235 mm (inclinable 0-45°)

LARGO MÁXIMO LIJADO: 795 mm

VELOCIDAD BANDA: 780 metros / minuto

POSIBILIDAD DE LIJADO EN VERTICAL / HORIZONTAL

Accesorios

STICK LIMPIADOR

15 €

BANDA ABRASIVA PARA BOY 70
recambio en soporte papel.
Disponible en 80 gr / 100 gr / 120 gr

12 €



AC

corriente alterna
motor inducción



NETO • BRUTO

86 Kg 90 Kg



DIMENSIONES

largo: 1.040 mm
ancho: 540 mm
alto: 920 mm

Craft series

2 años de garantía

Destinado a: pequeños talleres,
artesanos, escuelas
Uso máximo: 1.000 horas anuales

LOMBARTE Craft

675 €

LIJADORA DE BANDA OSCILANTE BS 6 X 90

Craft series

Lijadora de banda oscilante. Trabajo en vertical y horizontal (0° - 90°). Tela de grafito en mesa de trabajo para evitar sobrecalentamiento. Mesa de fundición regulable en altura (recorrido 80 mm). Final de mesa en curva para trabajos de interior.



• Lijado libre en final rodillo



• Lijado vertical



• Lijado horizontal

Características

MOTOR: 3 Hp / 240 V / 1 Ph / AC

MEDIDAS MESA APOYO BANDA: 820 x 170 mm

MEDIDAS MESA: 750 x 250 mm

BANDA: 2.260 x 150 mm

Accesorios

STICK LIMPIADOR

15 €

BANDA ABRASIVA PARA BS 6 X 90
recambio en soporte papel.

12 €

Disponibles en 80 gr / 100 gr / 120 gr



AC

corriente alterna
motor inducción



NETO BRUTO

120 Kg 175 Kg



DIMENSIONES

largo: 1.400 mm
ancho: 650 mm
alto: 620 mm

Craft series

2 años de garantía

Destinado a: pequeños talleres,
artesanos, escuelas
Uso máximo: 1.000 horas anuales

LOMBARTE GROUP

850 €

LIJADORA DE BANDA BOY 90

Craft series

Lijadora de banda oscilante. Mesa de fundición. Subida y bajada de la mesa mediante volante. Equipada con motor de 3 Hp.



- Mesa de apoyo en rodillo que permite trabajar piezas curvas



- Equipada con oscilación mecánica de la banda para un mejor acabado de las piezas



- Permite trabajar con la mesa posición de 45° o de 90°. Mesa equipada con guía a ingletes de - 45° a +45°

Características

MOTOR: 3 Hp / 400 V 3 / 3 Ph / AC

BANDA: 2.515 x 150 mm

MEDIDAS MESA: 840 x 300 mm

MESA LATERAL: 567 x 235 mm (inclinable 0-45°)

LARGO MÁXIMO LIJADO: 570 mm

VELOCIDAD BANDA: 960 metros / minuto

RECORRIDO SUBIDA MESA: 80 mm

Accesorios

STICK LIMPIADOR

15 €

BANDA ABRASIVA PARA BOY 90
recambio en soporte papel.
Disponibile en 80 gr / 100 gr / 120 gr

12 €



AC
corriente alterna
motor inducción



NETO • BRUTO
146 Kg 209 Kg



DIMENSIONES
largo: 1.330 mm
ancho: 720 mm
alto: 1.130 mm

Craft series

2 años de garantía

Destinado a: pequeños talleres,
artesanos, escuelas
Uso máximo: 1.000 horas anuales

LOMBARTE
GRUPO

1.150 €

LIJADORA DE RODILLO MS 3126

Craft series

LIJADORA DE RODILLO MS 3140

Craft series

LIJADORA DE RODILLO MS 3157

Craft series

Lijadora de rodillo (tambor) diseñada para el lijado de piezas planas, especialmente indicadas para el lijado de instrumentos musicales y marquería. Usa lija en rollo (estándar), de fácil colocación mediante unas pinzas de presión. Equipada con variador electrónico de velocidad que permite regular los avances de 0 a 3 metros / minuto.



- Tambor lijador equipado con lija en rollo. MS 3126 y MS 3140



- Permite lijar piezas hasta un ancho máximo de 560 mm, altura regulable de 0 a 75 mm. MS 3157



- Usa lija en rollo standard, fácil manipulación para el cambio de abrasivos. MS 3157

Características

MOTOR: 1,5 Hp / 240 V / AC

ANCHO MÁXIMO LIJADO: 255 mm

ALTURA MÁXIMA PIEZA: 75 mm

VELOCIDAD RODILLO: 1.440 r.p.m

DIÁMETRO RODILLO: 132 x 260 mm

MOTOR VARIADOR: 50 W / 240 V / DC

VELOCIDAD DE AVANCE: De 0 a 3 metros / minuto

Características

MOTOR: 1,5 Hp / 240 V / AC

ANCHO MÁXIMO LIJADO: 405 mm

ALTURA MÁXIMA PIEZA: 130 mm

VELOCIDAD RODILLO: 1.440 r.p.m

DIÁMETRO RODILLO: 132 x 410 mm

MOTOR VARIADOR: 50 W / 240 V / DC

VELOCIDAD DE AVANCE: De 0 a 3 metros / minuto

Características

MOTOR: 2 Hp / 240 V / AC

ANCHO MÁXIMO LIJADO: 560 mm

ALTURA MÁXIMA PIEZA: 75 mm

VELOCIDAD RODILLO: 1.440 r.p.m

DIÁMETRO RODILLO: 132 x 560 mm

MOTOR VARIADOR: 50 W / 240 V / DC

VELOCIDAD DE AVANCE: De 0 a 3 metros / minuto



AC corriente alterna motor inducción <small>*DC motor variador</small>	NETO BRUTO 73 Kg 100 Kg	DIMENSIONES largo: 450 mm ancho: 350 mm alto: 1.200 mm

Craft series **LOMBARTE Craft**

Destinado a: pequeños talleres, artesanos, escuelas
Uso máximo: 1.000 horas anuales

599 €

AC corriente alterna motor inducción <small>*DC motor variador</small>	NETO BRUTO 80 Kg 89 Kg	DIMENSIONES largo: 900 mm ancho: 590 mm alto: 1.200 mm

Craft series **LOMBARTE Craft**

Destinado a: pequeños talleres, artesanos, escuelas
Uso máximo: 1.000 horas anuales

765 €

AC corriente alterna motor inducción <small>*DC motor variador</small>	NETO BRUTO 101 Kg 110 Kg	DIMENSIONES largo: 1.098 mm ancho: 682 mm alto: 950 mm

Craft series **LOMBARTE Craft**

Destinado a: pequeños talleres, artesanos, escuelas
Uso máximo: 1.000 horas anuales

865 €

Accesorios

ROLLO DE LIJA
Recambio en soporte papel. Disponible en 80gr / 100 gr / 120 gr

12 €

AFILADORA YF 624

Hobby series

Afiladora especialmente diseñada para el afilado de cuchillas de cepilladora / regresadora. Muela fabricada en corindón.

Características

MOTOR: 370W / DC

LARGO MÁXIMO AFILAR: 609 mm

GUÍA INCLINABLE: De 15° a 90°



DC

corriente continua
motor escobillas



NETO BRUTO

32 Kg 35 Kg



DIMENSIONES

largo: 600 mm
ancho: 250 mm
alto: 300 mm

Hobby series

2 años de garantía

Destinado a: particulares, bricolaje
Uso máximo: 300 horas anuales

LOMBARTE Craft

299 €

CALADORA MQW 50 II

Hobby series

Sierra caladora equipada con variador electrónico de velocidad permite trabajar con piezas de madera blanda (grueso máximo 50 mm), plásticos (máx. 30 mm) y materiales no férricos (máx. 10 mm). No permite trabajar metales férricos. Se puede equipar con sierras con o sin pasador.
(Adaptador suministrado de serie).

Características

MOTOR: 125 W / 240 V / DC

MESA: 280 x 250 mm

ALTURA DE CORTE: 50 mm

PROFUNDIDAD DE CORTE: 406 mm

VELOCIDAD VARIABLE: De 400 a 1.600 r.p.m

LARGO SIERRA: 135 mm

MESA: 380 x 250 mm. Inclínable de -45° a 15°



Accesorios

BOLSA 5 PELOS CALADORA CON PASADOR (LT 135 mm) *especificar referencia

6 €

Referencia	Tipo/dentado	Dientes / cm	Utilidades
410477	continuo	4	Maderas. Grueso máximo 10 mm
410475	continuo	8	Maderas. Grueso máximo 20 mm
410476	continuo	6	Metales no férricos / maderas muy compactas o duras. Grueso máximo 15 mm
410478	continuo	10	Metales blandos no férricos
410481	alterno	7,5	Maderas finas / plástico

Como norma, en el grosor del material a serrar, deben entrar 3 o 4 dientes de sierra



DC

corriente continua
motor escobillas



NETO BRUTO

13 Kg 15 Kg



DIMENSIONES

largo: 600 mm
ancho: 300 mm
alto: 310 mm

Hobby series

2 años de garantía

Destinado a: particulares, bricolaje
Uso máximo: 300 horas anuales

LOMBARTE Craft

150 €

Afiladora al agua equipada con una muela de óxido de aluminio grano 220, ideal para afilar todo tipo de herramientas de acero incluido las de HSS. Muela asentar el filo en caucho. Equipada de serie con barra soporte herramientas universal (compatible con los accesorios de las principales marcas), soporte universal, Medidor de ángulos, pasta asentar filo, depósito plástico para el agua.

Características

MOTOR: 200 W / 240 V / DC

ROTACIÓN MUELA AFILAR: 90 r.p.m

GRANO PIEDRA AFILAR: 220

DIÁMETRO PIEDRA AFILAR: 250 x 50 mm

DIÁMETRO MUELA ASENTAR FILO: 200 x 30 mm

Equipamiento de serie

- MUELA DE AFILAR
- MUELA DE ASENTAR FILO
- SOPORTE HERRAMIENTAS
- PASTA ASENTAR FILO
- MEDIDOR DE ÁNGULOS



• Soporte afilado gubias "OPCIONAL" 25€



• Pasta para asentar filo y medidor de ángulos



AC

corriente continua
motor escobillas



NETO • BRUTO
18,5 Kg 20 Kg



DIMENSIONES
largo: 350 mm
ancho: 360 mm
alto: 420 mm

Craft series

2 años de garantía

Destinado a: pequeños talleres,
artesanos, escuelas
Uso máximo: 1.000 horas anuales

LOMBARTE GROUP

199 €

TALADRO DE COLUMNA ZQJ 4119 Q Craft series

Taladro de columna de calidad profesional.
Equipado con guía láser.

Características

MOTOR: 1 Hp / 240 V / AC
 DIÁMETRO COLUMNA: 70 mm
 CONO PORTABROCAS: Morse 2
 VELOCIDADES: 12 velocidades. De 120 a 2.580 r.p.m
 ALTURA TOTAL: 990 mm
 PORTABROCAS: 3 - 16 mm. Broca directa 20 mm (MT2)



AC

corriente alterna
motor inducción



NETO BRUTO

62 Kg 65 Kg



DIMENSIONES

largo: 300 mm
ancho: 500 mm
alto: 620 mm

Craft series

2 años de garantía

LOMBARTE *Craft*

Destinado a: pequeños talleres,
artesanos, escuelas
Uso máximo: 1.000 horas anuales

355€

TALADRO RADIAL ZQJ 3116 A Craft series

Taladro con desplazamiento del cabezal. Permite desplazamiento hasta 420 mm. Cabezal inclinable. Permite trabajar desde 45° hasta 90°.

Características

MOTOR: 3/4 Hp / 240 V / AC
 DIÁMETRO COLUMNA: 70 mm
 CONO PORTABROCAS: Morse 2
 VELOCIDADES: 6 velocidades. De 460 a 2.890 r.p.m
 ALTURA TOTAL: 1.630 mm
 PORTABROCAS: 3 - 16 mm. Broca directa 20 mm (MT2)
 RECORRIDO EJE PORTABROCAS: 80 mm
 RECORRIDO HORIZONTAL DEL CABEZAL: 320 mm
 DIÁMETRO MESA: 310 mm



AC

corriente alterna
motor inducción



NETO BRUTO

61 Kg 65 Kg



DIMENSIONES

largo: 300 mm
ancho: 500 mm
alto: 1.500 mm

Craft series

2 años de garantía

LOMBARTE *Craft*

Destinado a: pequeños talleres,
artesanos, escuelas
Uso máximo: 1.000 horas anuales

375€

Accesorios



RODILLOS LIJADORES

Juego de cuatro rodillos lijadores de diámetro 25 / 50 / 63 / 45 mm.
Altura de 75 mm.
Se suministran con dos ejes para adaptar a taladro de columna o manual.
Utiliza papel de lija en rollo standard

60€



MORDAZA RECTA MR 100

Apertura mordaza: 100 mm
Altura mordaza: 26 cm

75€

MORDAZA RECTA MR 150

Apertura mordaza: 150 mm
Altura mordaza: 26 cm

80€



MORDAZA DE FRESADO XY 100

Mordaza de fresado: 100 mm
Apertura mordaza: 146 mm
Recorrido longitudinal: 200 mm
Recorrido transversal: 150 mm
Medidas base: 282 x 180 mm

75€

MORDAZA DE FRESADO XY 150

Mordaza de fresado: 150 mm
Apertura mordaza: 146 mm
Recorrido longitudinal: 200 mm
Recorrido transversal: 150 mm
Medidas base: 282 x 180 mm

99€



JUEGO DE 5 BROCAS CORONA

Juego de cinco brocas tipo corona de: 15 / 20 / 25 / 30 y 35 mm

35€

FRESADORA DE SOBREMESA MR 40 V

Hobby series

Fresadora de sobremesa equipada con potente motor de 1.500 W (2 Hp). Guías de precisión para hacer regatas, fresar, moldurar, etc. Regulación en altura de la fresa. Acepta fresas de mango 6/8/12 mm. Olvídense de acoplar una fresadora portátil a una mesa. Trabaje seguro: realice galces, rebajes y fresados con total garantía y fiabilidad.

Características

MOTOR: 1.500 W / 240 V / DC

BANDA: Variador electrónico de 11.500 a 24.000 r.p.m
(Velocidades 11.500 / 13.500 / 15.500 / 20.000 / 24.000 r.p.m)

REGULACIÓN EJE EN ALTURA: De 0,1 a 40 mm

DIÁMETRO MÁXIMO FRESA: 50 mm

MESA (EN FUNDICIÓN GRIS): 610 x 360 mm

EXTENSIONES: 2 extensiones, 210 x 360 mm



Accesorios

JUEGO SEIS FRESAS M12
Fabricadas en metal duro. Tres fresas de corte recto de 15 / 18 / 25 mm. Dos fresas de radio de 19 / 22 mm. Una fresa de bisel 45°.

65 €

ESTUCHE ALUBOX 35
(35 fresas). Estuches de fresas perfiladas con mango de 8 mm fabricados en metal duro. Calidad profesional.

125 €



● Regulación subida / bajada eje mediante volante



● Variador electrónico de velocidad



● Acepta todo tipo de fresas de mango



DC

corriente continua
motor escobillas



NETO • BRUTO

30 Kg 35 Kg



DIMENSIONES

largo: 980 mm
ancho: 300 mm
alto: 300 mm

Hobby series

2 años de garantía

Destinado a: particulares, bricolaje
Uso máximo: 300 horas anuales

LOMBARTE Craft

299 €

REGRUESADORA MB 13/1

Regruesadora portátil de altas prestaciones, subida y bajada del cabezal por cuatro columnas, potente motor de 2 Hp. Muy ligera.

Características

MOTOR: 1500 W / 240 V / DC

ROTACIÓN: 9.500 r.p.m

CUCHILLAS: 2 cuchillas

ANCHO MÁXIMO REGRUESO: 330 mm

ALTURA MÁX. / MÍN. REGRUESO: 6 - 152 mm

LARGO MÍNIMO PIEZA: 127 mm

PASADA MÁXIMA: 1 mm

Accesorios

JUEGO DE 2 CUCHILLAS MB 13/1

60 €



DC

corriente continua
motor escobillas



NETO • BRUTO

33 Kg 38 Kg



DIMENSIONES

largo: 630 mm
ancho: 410 mm
alto: 480 mm

Hobby series

2 años de garantía

Destinado a: particulares, bricolaje
Uso máximo: 300 horas anuales

LOMBARTE Craft

450 €

BANCO DE MONTAJE KL 718-13

Hobby series

Banco de trabajo fabricado en madera de haya. Equipado con mordaza frontal y lateral. Dispone de cajón para herramientas.



DIMENSIONES largo: 1.520 mm ancho: 620 mm alto: 850 mm	NETO • BRUTO 32 Kg 35 Kg
Hobby series 2 años de garantía	LOMBARTE Craft
Destinado a: particulares, bricolaje Uso máximo: 300 horas anuales	280 €

BANCO DE MONTAJE KL 718-14

Hobby series

Banco de trabajo fabricado en madera de haya. Equipado con armario y tres cajones. Mordaza frontal.



DIMENSIONES largo: 1.260 mm ancho: 610 mm alto: 840 mm	NETO • BRUTO 56 Kg 60 Kg
Hobby series 2 años de garantía	LOMBARTE Craft
Destinado a: particulares, bricolaje Uso máximo: 300 horas anuales	399 €

LIJADORA DE DISCO DS 12

Hobby series

Lijadora de disco con mesa inclinable.
Disco de 300 mm.

Características

MOTOR: 1 Hp / 240 V / AC

MESA: 395 X 225 mm

DISCO: 300 mm

ROTACIÓN: 1.450 mm



AC corriente alterna motor inducción	NETO • BRUTO 30 Kg 33 Kg	DIMENSIONES largo: 510 mm ancho: 470 mm alto: 440 mm
Hobby series 2 años de garantía	LOMBARTE Craft	299 €
Destinado a: particulares, bricolaje Uso máximo: 300 horas anuales		

Accesorios

DISCO ADHESIVO
disponible en 80 gr /
100 gr / 120 gr

4 €



RR 350 ECO

- 350 mm
- Peso máximo 45 Kg
- Altura regulable: 680 a 1.150 mm
- Peso: 4 Kg

40€



RR 400

- 400 mm
- Peso máximo 90 Kg
- Altura regulable: 680 a 1.150 mm
- Peso: 7 Kg

70€



RR 400 V

- Soporte en forma de V
- Peso máximo 400 Kg
- Ideal para piezas redondas de metal
- Columna reforzada de 90 mm
- Blocaje rápido
- Regulación: 580 a 790 mm

115€



RR 400 REFORZADO

- Peso máximo 400 Kg
- Columna de 90 mm
- Regulación en altura: 580 - 790 mm

115€



RM 400

- 400 mm. Soporte mixto (rodillo+bolas)
- Regulación en altura: 700 / 1.000 mm mediante freno mecánico.
- Bases con patas de gran estabilidad
- Peso máximo: 75 Kg

90€



RB 400

- Soporte a bolas 400 mm
- Peso máximo: 90 Kg
- Altura regulable: 680 / 1.150 mm
- Peso: 7 Kg

70€

TRANSFERS PARA MADERA Y ALUMINIO



TR 400 / 9

- Diámetro rodillos 57 mm.
- Transfer de 9 rodillos de 400 mm.
- Largo total 1.650 mm.
- Altura regulable 650-1.100 mm.
- Peso máximo: 200 Kg.
- Peso neto / bruto: 30 / 33 Kgs

240€



TB 400 / 9

- Transfer de bolas de 400 mm
- Largo total 1.650 mm
- Altura regulable 680 -1.100 mm
- Peso máximo: 200 Kg.

270€



TR 1000

- Transfer de 6 rodillos.
- Fabricado en vigueta reforzada.
- Largo total 1.000 mm
- Altura regulable 680 -1.100 mm
- Peso máximo: 500 Kg.

175€



TR 2000

- Ancho 400 mm.
- Diámetro rodillos 60 mm.
- Transfer de 9 rodillos
- Fabricado en vigueta.
- Largo total 2.000 mm.
- Altura regulable 650-1.100 mm.
- Peso máximo: 800 Kg.
- Peso neto / bruto: 40 / 45 Kgs

375€



TR 500

- Ancho 500 mm.
- Transfer plegable de 9 rodillos.
- Altura regulable 670-940 mm.
- Largo máx/mín: 1.400-560 mm.
- Diámetro rodillos 50 mm.
- Peso máximo soportable 130 Kg.
- Medidas 600 x 600 x 600 mm.
- Equipado con ruedas direccionables.
- Peso neto / bruto: 36 / 38 Kgs

250€



Características

MOTOR: 1 Hp / 240 V / 1 Ph / AC

DIÁMETRO SACOS: 370 mm

ALTURA SACOS: 640 mm

CAUDAL ASPIRACIÓN: 900 m³ / hora

TURBINA METÁLICA: 230 mm

BOCA ASPIRACIÓN: 100 mm

AC
corriente alterna
motor inducción

Craft series **2 años de garantía**

Destinado a: pequeños talleres, artesanos, escuelas
Uso máximo: 1.000 horas anuales

215 € **LOMBARTE Craft**



Características

MOTOR: 1 Hp / 240 V / 1 Ph / AC

DIÁMETRO SACOS: 370 mm

ALTURA SACOS: 640 mm

CAUDAL ASPIRACIÓN: 900 m³ / hora

TURBINA METÁLICA: 230 mm

BOCA ASPIRACIÓN: 1 de 100 mm y adaptador de 750 mm de boca.

AC
corriente alterna
motor inducción

Craft series **2 años de garantía**

Destinado a: pequeños talleres, artesanos, escuelas
Uso máximo: 1.000 horas anuales

255 € **LOMBARTE Craft**



Características

MOTOR: 1 Hp (750 W) / 240 V / 1 Ph / AC

DIÁMETRO SACOS: 370 mm

ALTURA SACOS: 640 mm

CAUDAL ASPIRACIÓN: 900 m³ / hora

TURBINA METÁLICA: 230 mm

BOCA ASPIRACIÓN: 100 mm

AC
corriente alterna
motor inducción

Craft series **2 años de garantía**

Destinado a: pequeños talleres, artesanos, escuelas
Uso máximo: 1.000 horas anuales

235 € **LOMBARTE Craft**



Características

MOTOR: (2 Hp / 240 V / 1 Ph) - (400 V / 3 Ph) Confirmar voltaje. / AC

DIÁMETRO SACOS: 500 mm

ALTURA SACOS: 850 mm

CAUDAL ASPIRACIÓN: 2.500 m³ / hora

TURBINA METÁLICA: 300 mm

SALIDAS: Principal 125 mm / Dos derivaciones a 100 mm

AC
corriente alterna
motor inducción

Craft series **2 años de garantía**

Destinado a: pequeños talleres, artesanos, escuelas
Uso máximo: 1.000 horas anuales

430 € **LOMBARTE Craft**



Características

MOTOR: (3 Hp / 240 V / 1 Ph) - (400 V / 3 Ph) Confirmar voltaje. / AC

DIÁMETRO SACOS: 500 mm

ALTURA SACOS: 850 mm

CAUDAL ASPIRACIÓN: 3.900 m³ / hora

TURBINA METÁLICA: 300 mm

SALIDAS: Principal 150 mm / Tres derivaciones a 100 mm

AC
corriente alterna
motor inducción

Craft series **2 años de garantía**

Destinado a: pequeños talleres, artesanos, escuelas
Uso máximo: 1.000 horas anuales

490 € **LOMBARTE Craft**



Características

MOTOR: (3 Hp / 240 V / 1 Ph) - (400 V / 3 Ph) Confirmar voltaje. / AC

DIÁMETRO SACOS: 500 mm

ALTURA SACOS: 850 mm

CAUDAL ASPIRACIÓN: 3.905 m³ / hora

TURBINA METÁLICA: 300 mm

SALIDAS: Principal 150 mm / Tres derivaciones a 100 mm

AC
corriente alterna
motor inducción

Craft series **2 años de garantía**

Destinado a: pequeños talleres, artesanos, escuelas
Uso máximo: 1.000 horas anuales

575 € **LOMBARTE Craft**



Características

MOTOR: (5 Hp / 400 V / 3 Ph)
 Confirmar voltaje. / AC
 DIÁMETRO SACOS: 500 mm
 ALTURA SACOS: 850 mm
 CAUDAL ASPIRACIÓN: 4.300 m³ / hora
 TURBINA METÁLICA: 300 mm
 SALIDAS: Principal 150 mm / Tres derivaciones a 100 mm

Características

MOTOR: 5 Hp / 400 V / 3 Ph / AC
 DIÁMETRO SACOS: 500 mm
 ALTURA SACOS: 1.200 mm
 CAUDAL ASPIRACIÓN: 5.500 m³ / hora
 TURBINA METÁLICA: 356 mm
 SALIDAS: Principal 180 mm / Tres derivaciones a 100 mm

Características

MOTOR: 7,5 Hp / 400 V / 3 Ph / AC
 DIÁMETRO SACOS: 500 mm
 ALTURA SACOS: 1.200 mm
 CAUDAL ASPIRACIÓN: 7.200 m³ / hora
 TURBINA METÁLICA: 356 mm
 SALIDAS: Principal 180 mm / Cuatro derivaciones a 100 mm

AC
 corriente alterna
 motor inducción

Craft series **2 años de garantía**

Destinado a: pequeños talleres, artesanos, escuelas
 Uso máximo: 1.000 horas anuales

699 € **LOMBARTE Craft**

AC
 corriente alterna
 motor inducción

Craft series **2 años de garantía**

Destinado a: pequeños talleres, artesanos, escuelas
 Uso máximo: 1.000 horas anuales

955 € **LOMBARTE Craft**

AC
 corriente alterna
 motor inducción

Craft series **2 años de garantía**

Destinado a: pequeños talleres, artesanos, escuelas
 Uso máximo: 1.000 horas anuales

1.120 € **LOMBARTE Craft**

Accesorios



SACOS DE LONA

Saco de lona superior
 500x800 mm

36 €

Saco de lona inferior todos los modelos de 500x800 mm

36 €

Saco de lona superior (DC100/100B/115) 370x640 mm

36 €

Saco de lona inferior (DC100/100B/115) 370x640 mm

36 €

Saco de lona superior 500x1200 mm (DC305/DC407)

36 €



SACOS DE PLÁSTICO

Sacos de plástico de 500x800 mm

Pack de 10 un. 15 €

Pack de 50 un. 65 €

Pack de 100 un. 99 €

GUILLOTINAS PLÁSTICO



100 mm 12 €

125 mm 15 €



ABRAZADERAS PARA TUBO Y SACOS

Diámetro 100 mm (2 pcs) abrazadera para tubo

6 €

Diámetro 500 mm abrazadera para sacos

30 €



TUBOS DE PVC

100 mm (Pack bobina 2,5 mts + 2 abrazaderas)

45 €

100 mm (Bobina 10 metros)

135 €

125 mm (Bobina 3 metros)

45 €



CARTUCHO FILTRANTE CF 24

Diámetro 500 mm
 Altura 625 mm
 Capacidad filtrado 1 micro / mm2

250 €



REDUCTORES MÚLTIPLES

W1096 de 100 a 25 mm

15 €

W1039 de 125 a 25 mm

18 €



215€

FLURY - Cabezal para Tupí
Cassete de 78 x 40 x 30 mm eje, marca "Flury". Se suministra con siete juegos de cuchillas perfiladas.



190€

LOMB 1 - Cabezal para Tupí
Cassete de 90 x 40 x 30 mm eje, marca "Lombarte". Se suministra con siete juegos de cuchillas perfiladas.



190€

LOMB 2 - Cabezal para Tupí
Cassete de 80 x 40 x 20 mm eje, marca "Lombarte". Se suministra con siete juegos de cuchillas perfiladas.



125€

ALUBOX 35 - Estuche de 35 fresas
Estuches de fresas perfiladas con mango de 8 mm. Fabricados en metal duro. Calidad profesional. Presentación en estuche de aluminio.



65€

M 12 - Juego de 6 fresas mango 12
- Tres fresas de corte recto de 15 / 18 / 25 mm.
- Dos fresas de radio de 19 / 22 mm.
- Una fresa de bisel 45°.
- Fabricadas en Metal Duro.



40€

CALIBRE DIGITAL
Calibre digital Lombarte.



65€

PSJ 01 - Galgador magnético
Juego de dos galgadores magnéticos para la nivelación de cuchillas de HSS en cepillos y regresos.



75€

PSJ 04 - Galgador magnético
Galgador tipo magnético para el nivelado de las cuchillas de HSS en cepillos y regresos.



15€

AFILADORES - Afiladores de Diamante
Juego de tres afiladores diamantados.
150 / 300 / 400 Gr



90€

JUEGO BROCAS - Brocas para madera
Estuche de seis brocas de 6 a 16 mm. Disponible giro a derecha e izquierda.



15€

STICK LIMPIADOR
Barra limpiadora para desembozar bandas de lija. Consiga el doble de lijados



99€

BASE MÓVIL BM 300
Base móvil universal adaptable a todo tipo de máquinas. Soporta un peso máximo de 320 Kg. Permite un cuadrado de 960 x 960 mm y un rectángulo de 550 x 1370 mm. Mínimo de 355 x 355 mm.



75€

EASY - Caballetes regulables
- Juego de dos caballetes plegables en forma de maletín.
- Peso máximo a soportar 150 Kg.
- Recubrimiento de caucho antideslizante.
- Altura fija 650 mm.



70€

REGULABLE - Caballetes regulables
Juego de dos caballetes plegables en forma de maletín y ajustables en altura mediante enclavamientos reforzados. Altura mínima 640 mm. Altura máxima 990 mm. Peso máximo a soportar 150 kg.